

OPEN R LINK



Használati tanácsok

Biztonsági okokból és az anyagi kár elkerülése érdekében a rendszer használata során kövesse az alábbi előírásokat. Tartsa be annak az országnak a vonatkozó előírásait, ahol éppen tartózkodik.



A rendszer használatával kapcsolatos előírások

- Csak akkor használja a gombokat és olvassa a képernyőt, ha a közlekedési viszonyok ezt lehetővé teszik.
- A hangerőt úgy állítsa be, hogy észlelhesse a környezeti zajokat.

A navigációs rendszerrel kapcsolatos előírások

- A vezetés során a navigációs rendszer használata nem menti fel a gépkocsivezetőt a felelősség alól és nem csökkentheti az éberségét.
- A földrajzi övezettől függően, a „térképen” az útvonallal kapcsolatos új információk hiányosak lehetnek. Legyen figyelmes. A KRESZ szabályai és a jelzőtáblák minden esetben elsőbbséget élveznek a navigációs rendszer utasításaival szemben.

A berendezéssel kapcsolatos előírások

- Az anyagi károk és a berendezések meghibásodásának elkerülése érdekében ne szerelje szét és ne módosítsa a rendszert.
- Működési rendellenességek esetén és a rendszer szerelési műveleteivel kapcsolatban forduljon a gyártó képviselőjéhez.
- Ne helyezzen idegen tárgyat vagy sérült, piszkos külső adattároló eszközt (USB kulcsot, SD kártyát stb.) a kártyaolvasóba.
- Csak olyan külső adattároló eszközt (USB meghajtó, Jack csatlakozó stb.) használjon, amely kompatibilis a rendszerrel.
- A képernyőt mindig mikroszálas törlőkendővel törölje le.
- Ne használjon alkoholt és/vagy spray folyadékot tartalmazó terméket a területen.



Az Általános Értékesítési Feltételek elfogadása a rendszer használatának megkezdése előtt kötelező. A jelen kezelési útmutatóban tárgyalt típusok leírása a szerkesztéskor rendelkezésre álló adatok alapján történt. A telefon márkájától és modelljétől függően előfordulhat, hogy egyes funkciók csak részben vagy egyáltalán nem kompatibilisek a gépkocsiba épített multimédiás rendszerrel. Bővebb információk érdekében vegye fel a kapcsolatot a márkakereskedéssel.



Személyes adatainak védelme

Az Ön járművének adatait a gyártó, a Google®, a jóváhagyott forgalmazók és a gyártócsoporthoz tartozó egyéb szervezetek kezelik. A gyártó adatai elérhetők a weboldalukon és a jármű felhasználói kézikönyvének utolsó oldalán.

Személyes adatait a következő célokból kezeljük:

- a jármű fedélzeti szolgáltatásai és alkalmazásai hasznosításának engedélyezéséhez;
- a jármű üzemeltetésének és karbantartásának lehetővé tételéhez;
- a vezetői élmény javításához, valamint a gyártói csoport termékeinek és szolgáltatásainak fejlesztéséhez;
- Hajtsa végre a gyártói csoport jogi kötelezettségeit.

Az Önre vonatkozó előírásoknak megfelelően, különösen ha Európában tartózkodik, kérheti:

- azoknak az adatoknak a beszerzését és ellenőrzését, amelyekkel a gyártó Önnel kapcsolatban rendelkezik;
- bármely pontatlan információ javítását;
- az Önre vonatkozó adatok eltávolítását;
- másolat készítését adatairól, hogy máshol is felhasználhassa azokat;
- adatai felhasználásnak visszavonását bármikor;
- adatai felhasználásának felfüggesztését.

A jármű multimédia képernyőjén a következőket teheti:

- megtagadhatja a beleegyezés megadását személyes adatai (beleértve a tartózkodási helyét is) megosztásához;
- bármikor visszavonhatja beleegyezését.

Ha úgy dönt, hogy felfüggeszti személyes adatainak megosztását, a jármű egyes funkciói és/vagy a gyártó által nyújtott szolgáltatások leállnak, mivel ezekhez az Ön beleegyezése szükséges.



Személyes adatainak védelme

Függetlenül attól, hogy dönt-e a megosztás felfüggesztéséről, a járműhasználati adatokat a következő célokra továbbítjuk a gyártónak és az érintett partnereknek/leányvállalatoknak:

- a jármű üzemeltetésének és karbantartásának lehetővé tételéhez;
- a jármű élettartamának javítása.

Ezen adatok felhasználása nem kereskedelmi célú, hanem a gyártó járműveinek folyamatos fejlesztésére és a mindennapi működésüket akadályozó problémák megelőzésére szolgál.

További információ: az adatvédelmi irányelvek a gyártó weboldalán érhetők el, amelynek címe a jármű felhasználói kézikönyvében található.



Az útmutató tartalmazza a leírt modellek esetén rendelkezésre álló összes funkciót. A funkciók jelenléte a rendszer típusától, a választott opcióktól és az értékesítési országtól függ. Ez a dokumentum az év folyamán megjelenő bizonyos funkciókról is tájékoztathat. Az útmutatóban bemutatott képernyők nem jelentenek szerződéses kötelezettséget.

→ bárhol a kézikönyvben egy adott oldalra való átirányítást jelez.

TARTALOMJEGYZÉK

Általánosságok	5	Vezetést segítő eszközök.....	89
Általános bemutatás.....	5	Parkolást segítő rendszerek.....	95
Vezérlőgombok bemutatása.....	9	Tolatókamera.....	98
Szolgáltatások bekapcsolása.....	12	360° Kamera.....	99
a használat alapelvei.....	17	Multi-Sense.....	101
Tisztítás.....	20	Dinamikus futómű.....	104
Bekapcsolás, kikapcsolás.....	22	Hangulatvilágítás.....	105
Vezérlőelemek hozzáadása és kezelése.....	24	Ülések/Visszapillantó tükrök.....	107
A beszéd felismerő rendszer használata.....	26	Keréknyomás.....	109
Navigáció	34	My driving.....	111
Kártya.....	34	Levegőminős.....	115
Úti cél megadása.....	39	Elektromos gépkocsi.....	116
Navigációs beállítások.....	47	Segélyhívás.....	121
Audio/multimédia	51	Beállítások	122
Hangforrások.....	51	Felhasználói beállítások.....	122
A rádió hallgatása.....	53	Rendszer beállításai.....	127
Zene.....	58	Értesítések.....	131
audiobeállítások.....	61	Update.....	133
Telefon	63	Működési rendellenességek.....	136
Telefon összepárosítása és csatlakoztatása.....	63		
Híváskezelés.....	68		
SMS.....	74		
Telefon beállításai.....	76		
Vezeték nélküli töltő.....	77		
Alkalmazások	79		
Android Auto™, CarPlay™.....	79		
Alkalmazás kezelése.....	83		
My Renault.....	85		
Gépkocsi kölcsönadása és átadása.....	88		
Jármű	89		

ÁLTALÁNOS BEMUTATÁS

Képernyő



A fűtés erősségére vonatkozó további információkért kérjük, olvassa el a jármű használati útmutatóját.



- A.** Elérési sáv és állapotsor.
- B.** Hozzáférés a különböző világokhoz.

C. Kijelző terület a kiválasztott világhoz.

D. Fűtési szint sávos kijelzője.

E. Fűtés beállítások (felszereltségtől függően).

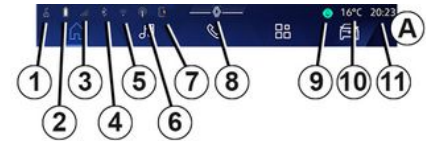

- 1.** A kapcsolat állapota és az adatok megosztása;
- 2.** A telefon akkumulátorának töltöttségi szintje.
- 3.** A telefon vételi állapota.
- 4.** Aktív multimédiás rendszer: Bluetooth®.
- 5.** Multimédiás rendszer WIFI állapota.
- 6.** Hozzáférési pont aktiválva.









ÁLTALÁNOS BEMUTATÁS

1

7. A vezeték nélküli töltő állapota.
8. Hozzáférés az értesítési központhoz.
9. Mikrofon állapota és vezérlése.
10. Külső hőmérséklet.
11. Óra.
12. Vezetőoldali fűtés hőmérsékleti kijelző.
13. Ventilátorfokozat kijelzője.
14. Szinkronizálás vezérlése: SYNC.
15. Vezetőoldali ülésfűtés szabályozása.
16. A légkondicionálás kapcsolója.
17. Utasoldali ülésfűtés szabályozása.
18. Szélvédőfűtés vezérlése.
19. Utastér levegőelosztásának jelzése.
20. Utasoldali fűtés hőmérsékleti kijelző.
21. „Szinkronizálás” jelző SYNC aktiválva.
22. Kormányfűtés vezérlése.
23. Vezetőülés szellőzés vezérlése.
24. Hozzáférés a fűtésbeállításokhoz **E**.
25. Utasülés szellőzés vezérlése.

Világok képernyői

Az Ön rendszere több világból **B** áll:

- „Kezdőképernyő”  ;
- « Navigáció »  ;
- « Audio »  ;
- „Telefon”  vagy
- „Okostelefon-tükrözés”   ;
- « Alkalmazások »  ;
- « Jármű »  .

Figyelem: a világok elérhetősége a felszereltségtől függ.

A különböző világokat bármikor elérheti a Világok sávról (**B**), amely az aktív képernyőn mindig látható és elérhető.

„Kezdőoldal” világ

(felszereltségtől függően)





A „Kezdőoldal”  világ, amely a **26** gombon keresztül érhető el, négy testre szabható widget megjelenítését teszi lehetővé, ha a multimédiás rendszer nem rendelkezik navigációval.

„Navigáció” menü

(felszereltségtől függően)

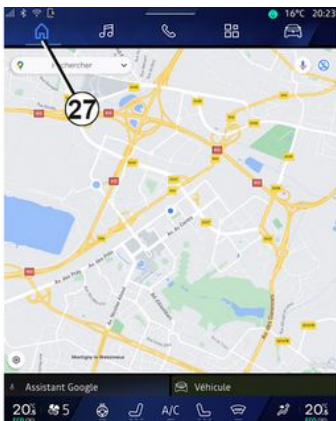
ÁLTALÁNOS BEMUTATÁS



A(z) „Navigáció” menü , amely a **27** gomb segítségével érhető el, hozzáférést biztosít a navigációs rendszerhez. Lehetőség van két testre szabható widget megjelenítésére.

„Audio” menü



A(z) „Audio” menü , amely a **28** gomb segítségével érhető el, a rádióhoz és a zenéhez biztosít hozzáférést.

„Telefon” menü



A(z) „Telefon” menü , amely a **29** gomb segítségével érhető el, a hívásokhoz, a mappákhoz és a multimédia rendszerhez kapcsolódó egyéb telefonfunkciókhoz biztosít hozzáférést.

Megjegyzés: a "Telefon" Világ ikon

 változhat, miközben az okostelefon-replikáció folyamatban van  .

ÁLTALÁNOS BEMUTATÁS

1

„Alkalmazások” menü

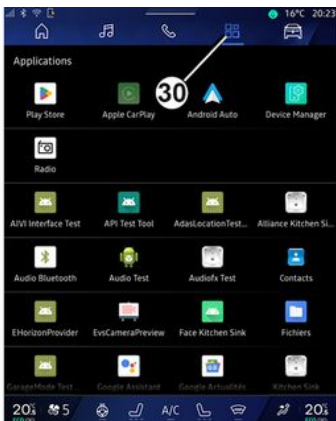

A(z) „Alkalmazások” menü , amely a **30** gomb megnyomásával érhető el, a „Play Store™” helyen (a felszereltségtől függően), illetve a multimédia rendszeren elérhető alkalmazásokhoz biztosít hozzáférést.

„Jármű” menü



A(z) „Jármű” menü , amely a **31** gomb megnyomásával érhető el, lehetővé teszi a gépkocsi egyes berendezéseinek kezelését, mint például a(z) MULTI-SENSE, a vezetést segítő rendszerek, a 360°-os látószögű kamera, a(z) My driving stb., valamint a multimédia rendszer különböző beállításainak konfigurálására szolgál, mint például megjelenítés, nyelv stb.

Megjegyzés:

– felszereltségi szinttől függően csak a rendelkezésre álló funkciók jelennek meg a kezdőképernyőn;

– hozzáférhet a különböző módokhoz járműve „MULTI-SENSE” gombjának többszöri megnyomásával. További információt a jármű használati útmutatójában talál.

Értesítési központ

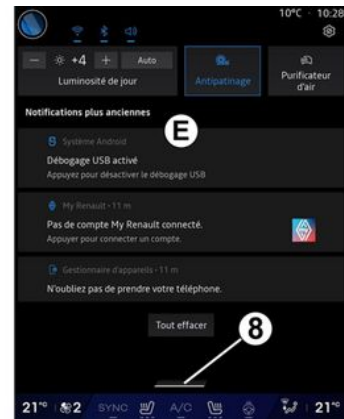

Az **E** értesítési központ, amely a **8** gombbal vagy a multimédia képernyő **A** részéről a képernyő közepe felé gyorsan pöccintve érhető el, az értesítésekhez, a(z) Profil lehetőséghez és más funkciókhoz biztosít hozzáférést. Az értesítési központból való kilépéshez nyomja meg a **8** gombot, vagy pöccintsen felfelé gyorsan a **D** részről a képernyő közepe felé.

VEZÉRLŐGOMBOK BEMUTATÁSA

Képernyő kapcsolók

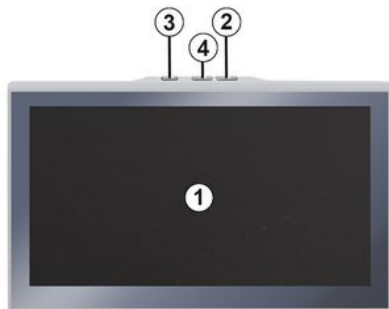

	Funkció
1	Multimédia képernyő.
2	A volumen növelése
3	Nyomja meg és tartsa nyomva (kb. öt másodpercig): a multimédis rendszer kényszerített leállítás.
3	Nyomja meg röviden: „Rádió - Zene KI”/„Rádió - Zene BE”, „Kijelzés standby üzemmódban”, „Képernyő tisztítás”, „Készenlét”.
4	A volumen csökkentése

VEZÉRLŐGOMBOK BEMUTATÁSA

1 Kormánykerék alatti kapcsoló

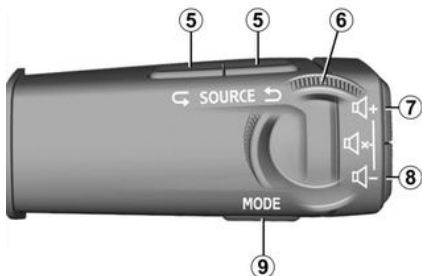

	Funkció
5	Az audioforrás kiválasztása.
6	Böngésszen a rádióállomások vagy a zeneszámok és könyvtárak között (a berendezéstől függően).
7	Nyomja meg röviden: - Az aktuálisan hallgatott hangforrás hangerejének növelése. Nyomja meg hosszan a kapcsolót (körülbelül 10 másodpercig):

	Funkció
	- kikapcsolja a hang kényszerített elnémítását.
7 +	Nyomja meg röviden: - a rádió hangjának elnémítása/feloldása; - zeneszám lejátszásának szüneteltetése vagy lejátszása; - a hangvezérlés hangszintetizátorának megszakítása;
8	Nyomja meg hosszan a kapcsolót (körülbelül 10 másodpercig): - kikapcsolja a hang kényszerített elnémítását.
	Nyomja meg röviden: - az aktuálisan hallgatott hangforrás hangerejének csökkentése.
8	Nyomja meg és tartsa lenyomva (kb. 5 másodpercig): - aktiválja a hang kényszerített elnémítását.
9	A rádióállomások lejátszási módjának módosítása („Lista”, „Kedvencek”).

Kormánykerék alatti kapcsoló



	Funkció
	Ha a telefon nincs csatlakoztatva a multimédiás rendszerhez: - hozzáférhet a telefon párosítási funkciójához.
10	Ha a telefon csatlakoztatva van a multimédiás rendszerhez: - beléphet a(z) „Telefon” világba; - hívás fogadása/bontása.

VEZÉRLŐGOMBOK BEMUTATÁSA

	Funkció
11	<p>Rövid megnyomás (navigációs rendszerrel felszerelt járművek):</p> <ul style="list-style-type: none"> - a(z) „Google segéd” hangfelismerés be-/kikapcsolása a multimédiás rendszerben. <p>Nyomva tartás:</p> <ul style="list-style-type: none"> - a telefon hangfelismerésének aktiválása/deaktiválása (csak akkor érhető el, ha a telefon tükrözéssel csatlakozik a multimédiás rendszerhez.)
12	<p>Nyomja meg röviden:</p> <ul style="list-style-type: none"> - MULTI-SENSE mód kiválasztása. <p>Nyomva tartás:</p> <ul style="list-style-type: none"> - hozzáférhet a használt MULTI-SENSE üzemmód konfigurációjához. <p>További információkért lásd a "MULTI-SENSE" című szakaszt → 101.</p>
13	<p>Nyomja meg röviden:</p> <ul style="list-style-type: none"> - alkalmazza a(z) „Kedvencek” funkciót <p>Nyomva tartás:</p>

	Funkció
	<ul style="list-style-type: none"> - nyissa meg a(z) „Kedvencek” funkcióválasztási konfigurációt. <p>További információkért kérjük, olvassa el a "Felhasználói beállítások" című részt → 122.</p>
14	<p>A navigációs kijelző üzemmódjának kiválasztása a kijelzőegységen.</p>

SZOLGÁLTATÁSOK BEKAPCSOLÁSA

1

Bevezetés

A gépkocsi csatlakoztatott szolgáltatásainak működéséhez (valós idejű közlekedési információ, POI online keresése, gépkocsi távvezérlése az okostelefon használatával stb.), aktiválnia kell azokat.

A szolgáltatások aktiválása a rendszer automatikus frissítését is lehetővé teszi. Lásd a „Frissítés” című részt ➔ 133.

A szolgáltatások az aktiválásukat követően a jármű átvételétől számított korlátozott ideig ingyenesen használhatók.

A multimédia rendszerrel néhány lépésben konfigurálhatja profilját.

Megjegyzés:

- a konfigurációs varázsló minden egyes profil létrehozásakor segítséget nyújt;
- a konfigurációs varázsló csak a jármű álló helyzetében használható.

Konfigurációs asszisztens

 A gyártónak minden szükséges óvintézkedést meg kell tennie a kockázatoknak megfelelő biztonsági szint biztosítása érdekében, figyelembe véve az alkalmazandó szabályokat.



Válassza ki a használni kívánt nyelvet a 1 listájából, majd erősítse meg a 2 megnyomásával.

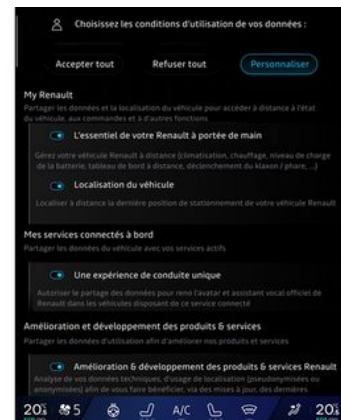

A multimédia rendszer tájékoztatja Önt, és lehetővé teszi személyes adatainak ellenőrzését.

A különféle adatmegosztási lehetőségekről az „információs”

 ikont megérintve további információkat talál.

A megadott információk áttekintése után a folytatáshoz erősítse meg a választását a(z) „Megerősítés” gomb megnyomásával.

Ezután válassza ki a személyes adatainak felhasználási feltételeit a következő lehetőségek közül:

- Összes elfogadása, engedélyezi az Ön személyes adatainak megosztását, és hozzáférést biztosít

SZOLGÁLTATÁSOK BEKAPCSOLÁSA

az összes elérhető csatlakoztatott szolgáltatáshoz;

- Összes elutasítása, megtagadja az Ön személyes adatainak megosztását, és nem teszi lehetővé a csatlakoztatott szolgáltatásokhoz való hozzáférést vagy azok működtetését (kivéve a baleset esetén az automatikus segítségnyújtás biztonságával kapcsolatos szabályozási funkciókat);
- Személyre szabás lehetővé teszi az Ön személyes adataira vonatkozó felhasználási feltételeinek személyre szabását az alábbi adatokkal kapcsolatos bizonyos funkciók be-/kikapcsolásával:

- « My Renault »;
- „Fedélzeti csatlakoztatott szolgáltatásaim”;
- „Termékek és szolgáltatások javítása és fejlesztése”;
- ...

A multimédia rendszer olyan Google® szoftvereket és szolgáltatásokat használ, amelyek adatokat cserélnek az Ön multimédia rendszerével. Tájékoztatást kap a Google® szolgáltatások jogi feltételeiről.

Engedélyezheti vagy elutasíthatja:

- az Ön tartózkodási helyének alkalmazások általi felhasználása;

- használati/diagnosztikai adatok küldése.

Megjegyzés:

- ha nem szeretné, hogy az alkalmazások használják a gépkocsi aktuális helyét, akkor nem férhet hozzá a Google Maps™ navigációhoz.
- az alkalmazások engedélyeivel és az adatvédelemmel kapcsolatos további információkért lásd az "Alkalmazáskezelés" → 83 és a "Rendszerbeállítások" → 127 című fejezeteket.

Profil testreszabása

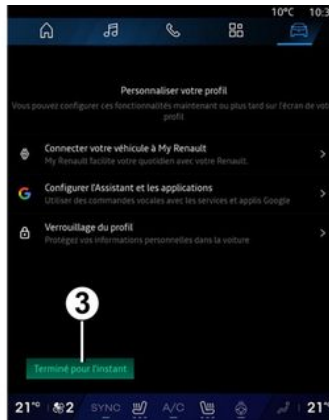

Profilját a következő funkciók beállításával szabhatja testre:

- « My Renault számlám » ;
- konfigurálja a Google segéd és az alkalmazásokat;
- profil zárolása.

Megjegyzés: a konfigurálást a **3** gomb megnyomásával felfüggesztheti, majd később az értesítési központból vagy a profiljából folytathatja. A profil konfigurálásával kapcsolatos további információkért olvassa el a "Felhasználói beállítások" című részt → 122.

« My Renault számlám »

A multimédia rendszer lehetővé teszi a „My Renault” fiókjához való csatlakozást, így Ön a jármű bizonyos funkcióit kezelheti, és okostelefonján keresztül hozzáférhet ezekhez az információkhoz.

A "My Renault"-ról további információkat a "My Renault" → 85 című szakaszban talál.

a(z) „Google segéd” és az alkalmazások konfigurálása;

A multimédia rendszer többféle módon is csatlakozhat Google® fiókjához:

- Google® fiókazonosítójával (e-mail vagy telefonszám, majd jelszó);

SZOLGÁLTATÁSOK BEKAPCSOLÁSA

1

– a telefon modelljétől függően a multimédia rendszer képernyőjén beolvasható QR Code használatával.

Kövesse a multimédia rendszer képernyőjén megjelenő utasításokat.

A profil zárolása

Érzékeny adatainak és magánéletének védelme érdekében erősen javasoljuk, hogy védje meg személyes adatait. Ennek érdekében a multimédia rendszer lehetővé teszi, hogy a következő módszerekkel zárolja a profiljához való hozzáférést:

- « Minta »;
- « PIN kód »;
- « Jelszó »;
- „Ne használjon profilzárolást”.

A konfiguráció befejezéséhez kövesse a multimédia rendszer képernyőjén megjelenő utasításokat.



A magánélet védelme érdekében, beleértve személyes adatainak titkosságát és sértetlenségét, erősen ajánlott a profil zárolása.

Adatgyűjtés

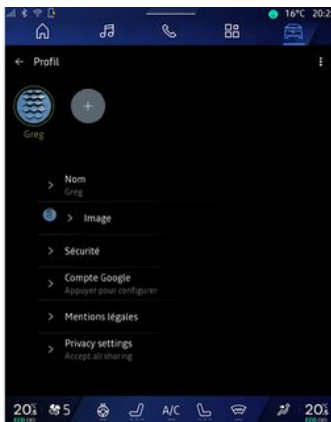

Miután a szolgáltatások aktiválási kérelmét érvényesítették, továbbra is lehetősége van az adatgyűjtés aktiválására/deaktiválására vagy az adatmegosztás szintjének módosítására. A személyes adatok felhasználási feltételeinek kiválasztásához nyissa meg az

értesítési központot, válassza ki a(z) „Profil”, majd az „Adatvédelmi beállítások” menüpontot.

Ezután válasszon az adatmegosztás következő szintjei közül:

- „Összes elfogadása”: engedélyezi az adatok megosztását;
- „Összes elutasítása”: elutasítja az adatok megosztását;
- „Személyre szabás”: engedélyezi a listából kiválasztott adatok megosztását.

Megjegyzés: ha nem kívánja megosztani adatait, előfordulhat, hogy az Ön beleegyezését igénylő szolgáltatások nem működnek (kivéve a baleset esetén az automatikus segélyhíváshoz kapcsolódó szabványos funkciókat).

Az adatgyűjtés ideiglenes felfüggesztése

A gépkocsi adatgyűjtése ideiglenesen felfüggeszthető.

Ehhez bármikor szüneteltetheti vagy módosíthatja az adatgyűjtés szintjét az Értesítési központban elérhető "Profil" pontban: nyomja meg a "Csak adatok megosztása" gombot. Felfüggeszthet bizonyos adatgyűjtéseket a "Összes elutasítása" kiválasztásával, vagy felfüggeszthet bizonyos

SZOLGÁLTATÁSOK BEKAPCSOLÁSA

adatgyűjtéseket a "Személyre szabás" kiválasztásával, majd kiválaszthatja azokat, amelyeket fel akar függeszteni.

Ha nem kívánja megosztani adatait, előfordulhat, hogy a bealeegyzését igénylő szolgáltatások nem működnek (kivéve a baleset esetén az automatikus segítségkéréshez kapcsolódó standard funkciókat).



A gyártó minden szükséges óvintézkedést megtesz, hogy a személyes adatok feldolgozása teljes biztonságban történjen.

Adatvédelem

Az Ön járművének adatait a márka képviselője kezeli, és a céltól függően továbbíthatja leányvállalatainknak, értékesítési hálózatunk tagjainak, valamint partnereinknek. Az adatokat harmadik felek is gyűjthetik, például: Google®. Ebben az esetben a személyes adatok védelmére vonatkozó szabályait alkalmazzák a képviselő csoportjához tartozó meghatalmazott forgalmazók és egyéb szervezetek. A képviselő

adatai elérhetők a weboldalunkon és a jármű felhasználói kézikönyvének utolsó oldalán.

Személyes adatait a következő célokból kezeljük:

- a jármű távvezérlése, a jármű automatikus frissítése vagy szórakoztató szolgáltatások nyújtása a járműben;
- a jármű karbantartása;
- vezetést vagy navigációt segítő szolgáltatások nyújtása;
- a vezetői élmény javítása, különböző mobilítási módszerek biztosítása, valamint termékek és szolgáltatások fejlesztése;
- jogi vagy szabályozási kötelezettségeink teljesítése érdekében.

A személyes adatok védelmére vonatkozó hatályos rendelkezésekkel összhangban kérheti, hogy:

- azoknak az adatoknak a beszerzését és ellenőrzését, amelyekkel a gyártó Önnel kapcsolatban rendelkezik;
- bármely pontatlan információ javítását;
- az Önre vonatkozó adatok eltávolítását;
- másolat készítését adatairól, hogy máshol is felhasználhassa azokat;

- adatai felhasználásnak visszavonását bármikor;
- adatai felhasználásának felfüggesztését.

A jármű multimédia képernyőjén a következőket teheti:

- megtagadhatja a bealeegyzés megadását személyes adatai (beleértve a tartózkodási helyét is) megosztásához;
- bármikor visszavonhatja bealeegyzését.

Ha úgy dönt, hogy felfüggeszti személyes adatainak megosztását, a jármű egyes funkciói és/vagy a gyártó által nyújtott szolgáltatások leállnak, mivel ezekhez az Ön bealeegyzése szükséges.

Függetlenül attól, hogy dönt-e a megosztás felfüggesztéséről, a járműhasználati adatokat a következő célokra továbbítjuk a gyártónak és az érintett partnereknek/leányvállalatoknak:

- a jármű üzemeltetésének és karbantartásának lehetővé tételéhez;
- a jármű élettartamának javítása.

Ezeket az adatokat nem kereskedelmi szolgáltatásokra használják fel, hanem a gyártó járműveinek folyamatos fejlesztésére és a mindennapi

SZOLGÁLTATÁSOK BEKAPCSOLÁSA

1

használatot akadályozó problémák megelőzésére.

További információ: az adatvédelmi irányelvek a gyártó weboldalán érhetők el, amelynek címe a jármű felhasználói kézikönyvében található.

A szolgáltatások lejárata

A szolgáltatások korlátozott időszakra vannak bekapcsolva. Ha ez letelt, a szolgáltatások működése megszűnik. A szolgáltatások újraaktiválásához lásd az „Online szolgáltatások” című bekezdést.



A gyártónak minden szükséges óvintézkedést meg kell tennie a kockázatoknak megfelelő biztonsági szint biztosítása érdekében, figyelembe véve az alkalmazandó szabályokat.

A HASZNÁLAT ALAPELVEI

Multimédia képernyő



Biztonsági okokból a jármű álló helyzetében végezze ezeket a műveleteket.



Bizonyos beállításokat módosítani kell, amíg a motor jár, hogy azokat a multimédia rendszer tárolja.

Mozgás a menүн belül



A multimédia képernyő segítségével hozzáférhet az alábbi rendszerfunkciókhoz. Érintse meg a multimédia képernyőt az egyik menü kiválasztásához.

Mozdulatok a használathoz



- Nyomja meg röviden: érintse meg a képernyő egy részét az ujjával, majd rögtön vegye le az ujját a képernyőről.
- Hosszú megnyomás: érintse meg a képernyő egy részét legalább 1,5 másodpercig.
- Nagyítás/kicsinyítés: húzza össze két ujját, vagy csúsztassa szét azokat a képernyőn.



- Lapozás: csúsztassa gyorsan az ujját:
 - vízszintesen, balról jobbra vagy jobbról balra;

A HASZNÁLAT ALAPELVEI

1

vagy

- függőlegesen, alulról felfelé vagy felülről lefelé.

A „Világok” oldal bemutatása



Rendszerének több világa van. Lépjen egyik világból a másikba, úgy, hogy közvetlenül megnyomja valamelyik 7 Világ gombot.

A „Kezdőlap” vagy a(z) „Navigáció” világ olyan widgeteket tartalmaz, amelyek hozzáférést biztosítanak különféle funkciókhoz, mint a gumiabroncsnyomás, a rádió stb.

Ezek a widgetek lehetővé teszik közvetlenül a funkció fő képernyőjének elérését, illetve bizonyos esetekben azok közvetlen

kezelését valamelyik fő képernyőn keresztül (pl. rádióállomás váltása).

Megjegyzés: megváltoztathatja a „Kezdőlap” vagy a(z) „Navigáció” oldal konfigurációját. További információkért tekintse meg a „Minialkalmazások hozzáadása és kezelése” → 24 című fejezetet.

Bevezetés a „Világ” menüsorba



A Világ eléréséhez nyomja meg az öt Világ gomb valamelyikét 1 a Világ sorban A.

A rendszer öt Világból áll, amelyek mindegyike bármikor elérhető a multimédia kijelzőn:

- A „Kezdőlap” (felszereltségtől függően): négy testre szabható widget megjelenítését teszi lehetővé;

- A(z) „Navigáció” (felszereltségtől függően): tartalmazza az összes műholdas útbaigazítási funkciót, útvonalterképet és közlekedési információt;

- „Audio”: a rádió és az audiofájlok lejátszásának elérésére szolgál;

- „Telefon”/„Másolás”:

- egy vagy több telefon és a rendszer párosítására, illetve a multimédia rendszerhez csatlakoztatott telefonon elérhető hívások, telefonkönyv és egyéb funkciók eléréséhez;

- az okostelefon tükrözésének engedélyezésére használható.

- "Alkalmazások": az alkalmazások eléréséhez használható;

- "Jármű": a jármű egyes berendezéseinek kezelésére szolgál, mint például a MULTI-SENSE, a vezetéstámogató rendszerek, a 360°-os kamera, a My driving és a multimédiás rendszer különböző beállításainak (pl. kijelző, nyelv stb.) beállítására.

Megjegyzés: a világok elérhetősége a berendezéstől függ.

A HASZNÁLAT ALAPELVEI

Értesítési központ



A **2** gombbal érhető el, vagy ha gyorsan áthúzza az ujját a multimédia képernyőn a **B** területről a képernyő közepe felé. Az Értesítési központ lehetővé teszi például az értesítési előzmények elérését:

- SMS ;
- « Guminyomás » ;
- elérhető frissítések ;
- ...



Válassza ki az értesítést a hozzáféréshez.

Egy értesítés törléséhez gyorsan húzza át a képernyőn az ujját.

Az összes értesítés törléséhez nyomja meg a **3** gombot.

Létrehozhatja és konfigurálhatja saját felhasználói profilját. További információkért kérjük, olvassa el a "Felhasználói beállítások" című részt → **122**.

Az értesítésekkel kapcsolatos további információkért kérjük, olvassa el az "Értesítések" című → **131** részt.

A rendelkezésre nem álló funkciók

Előfordulhat, hogy menet közben olyan funkciók, mint például az útmutató elérése és bizonyos beállítások az országspecifikus szabályok szerint nem elérhetők.

A nem elérhető funkciók eléréséhez állítsa le a járművet.

Megjegyzés: egyes országokban a szabályozás előírja, hogy az alkalmazásokhoz való hozzáféréshez be kell húzni a rögzítőféket. Bővebb információk érdekében vegye fel a kapcsolatot a márkakereskedéssel.

TISZTÍTÁS

1

Tisztítási javaslatok



Ne öntsön és permetezzen tisztítószert a képernyőre.

Ne használjon kémiai vegyszereket vagy háztartási termékeket. A készüléknek tilos érintkeznie folyadékkal és nem szabad nedvességnek kiténni. Ellenkező esetben a felületek vagy az elektromos alkatrészek megsérülhetnek.



Ne használjon alkoholt és/vagy spray folyadékot tartalmazó terméket a területen.

Csak tiszta, szőszmentes, puha, száraz mikroszálas kendőt használjon az érintőképernyő tisztítására, hogy ne károsítsa a tükröződésgátló anyagot.

Ne nyomja meg túlságosan a multimédia képernyőt, és ne használjon olyan tisztítóeszközöket,

amelyek megkarcolhatják a képernyőt (pl. kefe, durva kendő stb.).

„Képernyő tisztítás” mód



Ha a multimédia rendszer képernyőjén mikroszálas kendőt szeretne használni, amikor az be van kapcsolva, nyomja meg röviden a

TISZTÍTÁS

multimédiás panelen lévő **1** vezérlógombot, majd nyomja meg a „Képernyő tisztítás” **2** gombot, hogy az érintőképernyőt inaktív üzemmódba állítsa.

Ha ki szeretne lépni a(z) „Képernyő tisztítás” üzemmódból, nyomja meg kétszer a multimédia képernyőt.

C. : tisztítsa szárazon, mikroszálás kendővel.

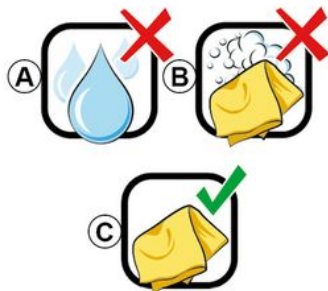

Tartsa be az alábbi tisztítási ajánlásokat:

A. : ne használjon alkohol alapú folyadékot, ne alkalmazzon és ne permetezzen semmilyen folyadékot;

B. : ne tisztítsa szappanos vízzel enyhén megnedvesített mikroszálás kendővel;

BEKAPCSOLÁS, KIKAPCSOLÁS

1

Üzembe helyezés



A multimédiás rendszer bekapcsolása:

- az ajtók központi nyitásakor;
- nyomja meg röviden a multimédiás panel vezérlőjét **1**.

Kikapcsolt állás



BEKAPCSOLÁS, KIKAPCSOLÁS



A multimédiás rendszer kikapcsolása:

- a multimédiás panelen található vezérlő **1** rövid megnyomásával, majd a(z) „Készenlét” megnyomásával;
- amikor a nyílászárókat lezárják.

Minimális kijelző

Ez a funkció lehetővé teszi, hogy csak a külső hőmérsékletet, az órát és a fűtési szint sávját jelenítse meg a képernyőn.

Ennek a megjelenítési módnak a kiválasztásához nyomja meg röviden a multimédia panel **1** vezérlőjét, majd válassza ki a(z) „Kijelzés standby üzemmódban” funkciót.

A **1** vezérlő rövid megnyomásakor más funkciók is megjelennek:

- « Rádió - Zene KI »/« Rádió - Zene BE »;
- « Képernyő tisztítás ».

Újraindítás

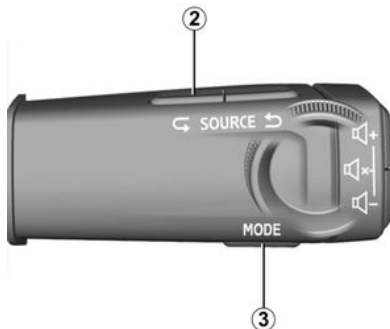

A multimédiás rendszer újraindítható a gomb megnyomásával és nyomva tartásával (tartsa lenyomva, amíg a rendszer újraindul):

- a multimédiás panel vezérlőjén **1**; vagy
- a(z) „Mode” **3** és a(z) „Source” gombot a kormányoszlop kezelőszervének bal **2** oldalán.

VEZÉRLŐELEMEK HOZZÁADÁSA ÉS KEZELÉSE

1



Biztonsági okokból a jármű álló helyzetében végezze el ezeket a beállításokat.



A profilhoz tartozó vezérlőelem konfigurációja. Ha a profil megváltozik, a vezérlőelemek megjelenítése is változik.

A rendszer rendelkezik egy testre szabható „Kezdőoldallal” vagy „Navigáció” résszel. Ez számos widgetből áll az **A** területen, amely lehetővé teszi az olyan információkhoz és funkciókhoz való hozzáférést, mint például a(z) My driving, a rádió, a gumiabroncsnyomás beállítása stb.

Nyomja meg az egyik widget vezérlőelemet a funkció közvetlen vezérléséhez a főképernyőn keresztül (rádióállomás-váltás, telefonhoz való hozzáférés stb.).

Vezérlőelem mérete

Bevezetés



A navigációs térkép jobb láthatósága érdekében csökkentheti a widget területét.

Nyomja meg az **1** gombot, vagy húzza a multimédia képernyőt a vezérlőelemek **A** részéről a képernyő széle felé.



A widgetek képernyőjének kinagyításához nyomja meg a widgetet, vagy húzza a multimédia képernyőt a widgetek **B** területéről a képernyő közepe felé.

VEZÉRLŐELEM HOZZÁADÁSA ÉS KEZELÉSE

A vezérlőelemek személyre szabása



A "Jármű" Világ  funkcióval a "Jármű" menüből, a "Vezetőtér", majd a "Widgetek szerkesztése" menüponttal testre szabhatja a widgeteket.

A widgeteket is testre szabhatja:

– a „Kezdőoldal” világból  a testre szabni kívánt widget lenyomásával és nyomva tartásával;
vagy

– a(z) „Navigáció” világból  az **A** zónából a képernyő közepe felé történő „legyintéssel”, majd a testre szabni kívánt widget lenyomásával és nyomva tartásával.

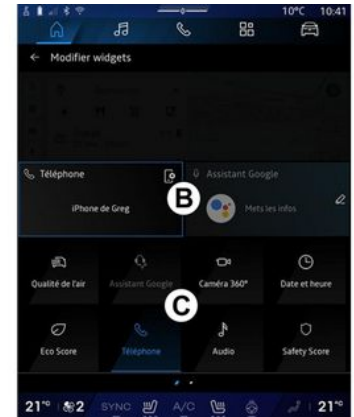

Ezután válassza ki a kívánt helyet a **B** területen egyszerűen a képernyő megérintésével, majd válassza ki a megjeleníteni kívánt widgetet a **C** listából.

A BESZÉDFELISMERŐ RENDSZER HASZNÁLATA

1

Bevezetés

A felszereltségtől függően a multimédiás rendszer hangfelismerő rendszerrel is rendelkezik:

- « Google segéd »;
- „reno asszisztens“;
- hangutasítás okostelefon másolásán keresztül.

A hangfelismerő rendszer segítségével a multimédiás rendszer és az okostelefon egyes funkciói hangutasítással vezérelhetők. A multimédiás rendszert vagy okostelefonját anélkül tudja használni, hogy elengedné a kormánykereket.

A hangvezérlés használata során a multimédiás rendszert természetesen beszédstílusában szólíthatja meg, mintha egy személyhez beszélne.

Megjegyzés: a beszédfelismerő rendszer gombjának elhelyezkedése változó lehet. További információt a jármű használati útmutatójában talál.

A következő beszédfelismerő rendszereket használhatja:

- multimédia;

- okostelefon, amely az okostelefon-tükrözésen keresztül érhető el.

Az okostelefonos replikációval kapcsolatos további információkért lásd a "Android Auto™, CarPlay™"
➔ 79.

A multimédia rendszer beszédfelismerő funkciójának használatával

A multimédiás rendszer hangutasítással vezérelt fő funkciói

Bizonyos hangutasításokkal a következő funkciók érhetők el:

- navigáció;
- Zene;
- Autórádió;
- Telefon;
- Járműfunkciók (légkondicionálás, MULTI-SENSE);
- Csatlakoztatott szolgáltatások (időjárás, hírek stb.);
- ...

Megjegyzés: a beszédfelismerés használata előtt győződjön meg róla, hogy hálózati lefedettséggel rendelkező területen tartózkodik. Rossz vétel esetén bizonyos funkciók nem érhetők el.

A(z) Google®-fiókhoz való csatlakozás lehetővé teszi az asszisztens további testreszabását

a jármű csatlakoztatása mellett. Lehetséges például mentett névjegyek hívása vagy a(z) Google® naptár tartalmának előhívása.

Megjegyzés:

- A(z) „Google segéd” nem minden nyelven érhető el. A rendelkezésre állással és másik nyelv kipróbálásával (a rendelkezésre állás függvényében) kapcsolatos további információkért látogasson el a(z) [support.google.com webhelyre](http://support.google.com/webhelyre);
- a hangutasítások a szoftverfrissítések során bővülnek és javulnak;
- az alábbi utasítások általános leírások, és külső gyártókra is vonatkoznak. Az elérhetőség, a verzió és a funkciók változhatnak vagy módosulhatnak.

Hangvezérlés

(felszereltségtől függően)

A BESZÉDFELISMERŐ RENDSZER HASZNÁLATA



Hangvezérlés segítségével a képernyő megérintése nélkül kezdeményezhet hívást egy, a telefonkönyvben található számra, megadhat egy úti célt, vagy rádióállomást válthat. Nyomja meg röviden a **1** gombot, és a képernyőn megjelenő vizuális megerősítés mellett hangjelzés is hallható lesz.

Megjegyzés:

- ez a funkció csak a navigációs rendszerrel felszerelt járműveken érhető el;
- ez a funkció nem érhető el a Reno Asszisztens segítségével, amely csak a „Hey Reno” hangutasítással működtethető.

„Google segéd” aktiválás



A beszédfelismerő rendszer többféleképpen is aktiválható:

- a(z) „Ok Google” vagy „Hey Google” hangutasítás kimondása után, és miután a képernyőn **3** hallható és látható visszajelzést kapott, mondja ki a kérését (pl. „Indulás haza”);

vagy

- röviden megnyomva a jármű beszédfelismerő gombját **1**;

vagy

- a(z) „Google segéd” widget megnyomásával **2**;

vagy

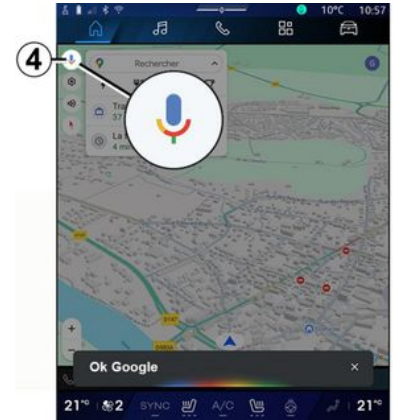

- a **4** ikon megnyomásával a „Navigáció” menüben.

Beszédfelismerő rendszer menü

A(z) Jármű menüben , Beállítások, Google®, majd Google segéd:

- válassza ki az asszisztens nyelvét;
- be-/kikapcsolhatja a „Mondk Google” utasítást.
- egyéni eredmények engedélyezése;
- proaktívan megjeleníti az egyedi eredményeket;
- értesítést kap a(z) „Google segéd” funkciótól.

A BESZÉDFELISMERŐ RENDSZER HASZNÁLATA

1

A navigációs rendszer vezérlése a beszédfelismerő rendszerrel

Több módszer is rendelkezésre áll egy úticélnak a multimédia rendszerbe beépített hangvezérlő rendszerével történő megadásához.

Megjegyzés: ahhoz, hogy minden funkciót kihasználhasson, aktiválnia kell a Google® fiókját, és elmentett címekkel kell rendelkeznie. További információkért kérjük, olvassa el a "Felhasználói beállítások" című részt ➔ 122.

A navigációhoz kapcsolódó hangutasítás indításához aktiválja a hangutasítást, majd a hangjelzést követően mondja ki a következő témákra vonatkozó utasítását:

- „Érdekes pontok”;
- „Úti cél”;
- „Otthon”;
- „Munka”;
- „Útvonal információk”;
- „Irányítás”;
- ...

„Érdekes pontok”

Egy POI (érdekes hely) keresése hangutasítással.

Példák:

- „Menjünk a pékhez”;
- "Vezess engem a Paris állomásra”;

- „Vigyél el az Eiffel-toronyhoz”;

- ...

„Úti cél”

Teljes cím megadása hangutasítással.

Példák:

- „Menj ide: rue de la Joie 7, Paris”;
- „Vigyél ide: Paris”;
- „Menj a Montmartre-ra, Paris”;
- ...

Megjegyzés: a példák az országnak és a nyelvnek megfelelően módosíthatók.

„Otthon” és „Munka”

Jusson el otthonába vagy munkahelyére hangutasítás használatával.

Példák:

- „Menjünk haza”;
- „Vigyél haza”;
- „Vigyél el a munkába”;
- ...

Megjegyzés: a „Menjünk haza” vagy „Menjünk a munkahelyre” hangfunkció használatához be kell lépni egy Google®-fiókba, és el kell menteni egy címet.

„Útvonal információk”

Tájékozódjon a folyamatban lévő útvonalról hangutasítással használatával.

Példák:

- „Mi az én útvonalam a vasútállomásra?”;
- „Mi az érkezés időpontja a vasútállomásra?”;
- „Mennyi a hátralévő távolság a vasútállomásra?”;
- ...

„Irányítás”

Az aktuális útvonal-navigációval kapcsolatos művelet végrehajtása hangutasítással.

Példák:

- „Hangnavigáció be-/kikapcsolása”;
- „Kerüld el a fizetős utakat”;
- „Töröld az útvonalat”;
- ...

„Audio” utasítás beszédfelismeréssel

A multimédia rendszerbe épített hangvezérlő funkció segítségével bekapcsolhatja a zenét vagy a rádiót.

A "Audio" -hoz kapcsolódó hangutasítás indításához aktiválja a hangutasítást, majd a hangjelzést követően mondja ki a következő témákra vonatkozó utasítását:

- „Hangforrás”;

A BESZÉDFELISMERŐ RENDSZER HASZNÁLATA

- « Rádió »;
- „Zene”;
- „Lejátszási utasítások”;
- ...

„Hangforrás”

Megváltoztathatja a hangforrást.

Például:

- „Kapsold be a rádiót”;
- „Indítsd el a streaming zenei alkalmazást”;
- ...

« Rádió »

Kiválaszthatja a rádióállomást.

Például:

- „Játszd le: Jazz radio”;
- „Játszd le: 91.8”;
- ...

„Zene”

Zenét (műsorszámot, lejátszási listákat stb.) csak streamelt zenéhez játszhat le.

Például:

- „Játszd le a(z) <előadó neve>, a(z) <preferált alkalmazás neve> alkalmazásban”;
- „Hallgassuk meg a(z) <dal címe>, a <kedvenc alkalmazás nevel> alkalmazással”;
- „Játszd le a(z) <album neve> albumot a(z) <preferált alkalmazás neve> alkalmazásban”;

- „Játszd le a <lejátszási lista neve> listát, a <preferált alkalmazás neve> alkalmazással”;
- ...

Megjegyzés: egyes zenei streaming alkalmazásokhoz fiók szükséges, hogy csatlakozni tudjon hozzájuk.

„Lejátszási utasítások”

Az aktuális lejátszási listát utasításokkal vezérelheti.

Például:

- „Lejátszás”;
- „Szünet”;
- „Következő”;
- „Előző”.

Megjegyzés: az utasítások a használt alkalmazástól függően változhatnak, vagy előfordulhat, hogy nem állnak rendelkezésre.

„Telefon” utasítás beszédfelismeréssel

Felhívhat egy telefonszámot vagy egy kapcsolatot a multimédia rendszerbe épített hangvezérlő funkció segítségével.

A "Telefon"  -hoz kapcsolódó hangutasítás indításához aktiválja a hangutasítást, majd a hangjelzést követően mondja ki a következő témákra vonatkozó utasítását:

- „Hívás”;
- „Tárcsázás”;
- „Híváselőzmények”;
- « SMS »;
- ...

Megjegyzés:

- aktiválnia kell az adatmegosztást a telefonján, további információkért olvassa el a "Szolgáltatások aktiválása" című részt ➔ **12**;

- a(z) Google® beállítások között engedélyezi a testre szabott eredményeket, további információkért kérjük, olvassa el a „Rendszerbeállítások” című részt ➔ **127**.

„Hívás” és „Tárcsázás”

Felhívhat egy, a telefonkönyvben elérhető kapcsolatot, vagy tárcsázhat egy telefonszámot.

Példák:

- „Hívd Grégory”;
- "Hívd Grégory otthon”;
- „Hívd fel a hangpostát”;
- „Tárcsázd 06 77 07...”;
- „Tárcsázd 06 77 07...”;
- ...

„Híváselőzmények”

Megnézheti a telefonja híváslistáját.

Például:

- „Híváselőzmények”;
- „Hívások megjelenítése”;

A BESZÉDFELISMERŐ RENDSZER HASZNÁLATA

1

- „Legutóbbi hívások”;
- ...

« SMS »

Diktálhat és elküldhet egy SMS-t, vagy felolvastathatja az SMS-t.

Például:

- „Küldd el Fabien 'Találkozunk később...''”;
- „Olvassa el a(z) SMS üzenetet”;
- „Válasz erre: SMS”;
- ...

Megjegyzés:

- aktiválnia kell az adatmegosztást, hogy a multimédiás rendszer be tudja olvasni a SMS, további információkért olvassa el a "Szolgáltatások aktiválása" című részt → 12;
- a(z) Google® beállítások között engedélyeznie kell a testre szabott eredményeket, további információkért kérjük, olvassa el a „Rendszerbeállítások” című részt → 127;
- csak a vezetés közben érkező SMS üzenetek olvashatók fel a multimédiás rendszerrel.

„Járműfunkciók” utasítás beszédfelismeréssel

A jármű egyes funkcióit a multimédiás rendszerbe integrált hangutasítással is aktiválhatja.

A(z) „Jármű” világhoz kapcsolódó hangutasítás indításához aktiválja a hangutasítást, majd a hangjelzést követően mondja ki a következő témákra vonatkozó utasítását:

- „Hatótáv”
- „Fűtési szint”;
- « MULTI-SENSE »;
- ...

„Range” (A következő tankolásig megtehető távolság)

(felszereltségtől függően)

Tájékoztatót kaphat a jármű akkumulátorának élettartamáról.

Például:

- „Eljuthatok eddig: Dunkerque”;
- „Mekkora az akkumulátor hatótávolsága?”;
- ...

„Fűtési szint”

Aktiválhatja a fűtési szinthez kapcsolódó bizonyos funkciókat.

Például:

- „Aktiváld a levegőt a lábaknál”;
- „Aktiváld a fűtött kormánykereket”;
- „Növekd az utasülés fűtését”;
- „Szinkronizáld a hőmérsékletet”;
- „Csökkentsd a hőmérsékletet”;
- „Állítsd a hőmérsékletet 21 fokra”;
- ...

« MULTI-SENSE »

Aktiválhat különböző MULTI-SENSE üzemmódokat.

Például:

- „Aktiváld az ECO módot”;
- „Váltás Sport módra”;
- „Aktiváld (az) Comfort” üzemmódot;
- ...

„Csatlakoztatott szolgáltatás” utasítás beszédfelismeréssel

A multimédia rendszerben található hangvezérléssel feltehető bizonyos kérdéseket a csatlakoztatott szolgáltatásoknak.

A „Csatlakoztatott szolgáltatásokhoz” kapcsolódó hangutasítás indításához aktiválja a hangutasítást, majd a hangjelzést követően mondja ki a következő témákra vonatkozó utasítását:

- „Időjárás”;
- „Hírek”;
- „Sportok”;
- „Események”;
- ...

Például:

- „Milyen az időjárás Paris a vasútállomáson?”;
- „Mi a mai nap híre a vasútállomáson?”;

A BESZÉDFELISMERŐ RENDSZER HASZNÁLATA

- „Mi az állás a mérkőzésen?” Paris – Marseille a vasútállomáson?”;
- ...

A reno asszisztens használata

Bevezetés



A felszereltségtől függően a multimédiás rendszer reno aRenault hivatalos avatarja elnevezésű asszisztenssel rendelkezik. A reno asszisztens segítségével hangutasítással vezérelheti a jármű és a multimédiás rendszer egyes funkcióit.

Például:

- „Melyik a legközelebbi benzinkút? vasútállomás”;

- „Nyisd ki az ablak(ok)at [hátsó/ elülső/utastoldali/vezetőoldali/ összes]”;
- „Mekkora az akkumulátor hatótávolsága? vasútállomás”;
- „Aktiváld a levegőtisztítást”;
- „Növeld az utasülés fűtését”;
- „Állítsd a hőmérsékletet 21 fokra”;
- ...

A reno asszisztens javaslatokat is tehet a kényelem javítására.

Például:

- „Javaslom, hogy csukja be az ablakokat, mert a légkondicionáló be van kapcsolva”;
- „Javaslom, hogy kapcsolja be a légkondicionálót, mert a beltéri és a kültéri hőmérséklet közötti különbség több mint 15 fok”;
- „Javaslom, hogy tekintse meg a biztonsági tippeket a biztonsági pontszámok oldalán, hogy javítsa vezetési magatartását”;
- „A jobb első gumiabroncs nyomását újra be kell állítani”;
- „Fékrendszeri hibát észleltem, amely megköveteli, hogy járművével megálljon, amint a forgalmi körülmények lehetővé teszik”;
- ...

A reno asszisztens aktiválása/deaktiválása

A „Jármű” menüben  nyomja meg a(z) „Beállítások”, „Frissítés és asszisztens”, „Avatar” elemet, majd a „Reno aktiválása” gombot a reno asszisztens aktiválásához/deaktiválásához.

Az „Avatar” menüből a következő beállításokat is elérheti:

- „Aktiválja reno a hivatalos Renault avatar” be-/kikapcsolása
- « Proaktív ajánlások »;
- „Proaktív kommunikációs mód”;
- „Mond ”Hé reno” be-/kikapcsolása
- « Nyelv »;
- « Fedezze fel reno a hivatalos Renault avatar »;
- ...

Megjegyzés: a reno asszisztens használatához „Engedélyezze az adatmegosztást a reno azámára, ami Renault hivatalos megjelentítése és hangasszisztense az ilyen szolgáltatással felszerelt járművekben” majd töltsön le az Avatar nyelvi csomagot innen: „Nyelv”.

A BESZÉDFELISMERŐ RENDSZER HASZNÁLATA

1

A reno asszisztens használata



A reno asszisztensnek köszönhetően úgy használhatja a multimédiás rendszert, hogy közben a kezét a kormánykeréken tartja.

A hangutasítással úgy szólíthatja meg a reno asszisztent, mintha egy tényleges személyhez beszélne.

A reno asszisztens hangutasítás aktiválásához mondja ki a „Hé reno” kifejezést, majd a hallható és vizuális visszajelzést követően **1** tegye fel a kérdést (pl.: „Mennyi az akkumulátor hátralévő élettartama?“).

A reno asszisztens megjelenése és hangulata a napszagnak megfelelően változik.

Beszédfelismerés használata okostelefonos replikációval

Az okostelefon hangutasításával vezérelt fő funkciók

Ha az okostelefon okostelefonos replikáció által csatlakozik a multimédiás rendszerhez, akkor bizonyos hangutasításokkal előhívhatók az okostelefonon elérhető területek és alkalmazások.

Az okostelefonos replikációval kapcsolatos további információkért lásd a "Android Auto™, CarPlay™" → 79.

Egyes hangutasításokkal a következő okostelefon-funkciók érhetők el:

- Navigáció;
- Zene;
- Telefon;
- ...

Megjegyzés: az okostelefon beszédfelismerőjének multimédiás rendszerrel történő használata előtt győződjön meg róla, hogy hálózati lefedettséggel rendelkező területen tartózkodik.

Okostelefonos replikáció utasítása beszédfelismeréssel



Amikor mobiltelefon képernyőtűkrözéssel használja a beszédfelismerést, akkor a telefon internetkapcsolatát használja (a mobilszolgáltató által meghatározott díjak és korlátozások szerint).

Ahhoz, hogy az okostelefon beszédfelismerő rendszerét a multimédiás rendszerrel használhassa, tegye a következőket:

- győződjön meg róla, hogy okostelefonja rendelkezik a multimédiás rendszerrel kompatibilis beszédfelismerő funkcióval;
- csatlakoztassa okostelefonját a multimédiás rendszerhez az okostelefonos replikáción keresztül.

További információkért lásd a „Telefon csatlakoztatása és leválasztása” → 64 és a(z) „Android Auto™, CarPlay™” → 79 című részeket.

A BESZÉDFELISMERŐ RENDSZER HASZNÁLATA

Hangvezérlés

(felszereltségtől függően)





Az okostelefon-tükrözés hangparancsát a képernyő használata nélkül is kiadhatja az **1** gomb hosszú megnyomásával; ekkor megerősítés hallható, majd jelenik meg a képernyőn.

Bekapcsolás

A beszédfelismerő rendszer aktiválása:

- nyomja meg és tartsa lenyomva a jármű beszédfelismerő gombját **1**;

- a „Replikáció” menüben 

 nyomja meg a használt alkalmazáshoz tartozó hangutasítást.

Megjegyzés: a beszédfelismerő rendszer használata során várja meg mindig a hangjelzést, mielőtt beszélni kezd.

A beszédfelismeréssel kompatibilis alkalmazásokhoz kapcsolódó hangutasítás indításához aktiválja a hangutasítást, majd a hangjelzést követően mondja ki a kérését.

A telefonos alkalmazás használata okostelefon-tükrözéssel, hangutasítással.

Például:

- „Hívja a(z) José számot”;
- „Hívd fel az irodát”;
- ...

A navigációs alkalmazás használata okostelefon-tükrözéshez, hangutasítással.

Például:

- „Menj ide: Champs-Élysées Paris”;
- „Menjünk haza”;
- ...

Megjegyzés: a beszédfelismeréshez használt parancsok a tükrözött okostelefon alkalmazásától függően változnak.

KÁRTYA

Kártya

2



Biztonsági okokból a jármű álló helyzetében végezze el ezeket a beállításokat.

A térkép megjelenítése

Nyomja meg a Navigáció menü



gombot a térkép eléréséhez.

A térképet a „Alkalmazások”



menüpont segítségével is elérheti.

A térkép tájékoztatja Önt az aktuális helyzetéről és az Ön által konfigurált különböző információkról (POI megjelenítése, érdekes helyek, közlekedési információk stb.).

A navigációs térképben való léptetéshez csúsztassa el a térkép képernyőt a kívánt irányba.

Nyomja meg a „Középre” elemet a gépkocsi aktuális helyzetéhez való visszatéréshez.

Megjegyzés:

– „Maps” az alapértelmezett navigációs alkalmazás. Más

alkalmazások is letölthetők a „Play Store™” oldalról, amely a

„Alkalmazások” menüpontból



érhető el;

– a térkép automatikusan frissül, nincs ezzel semmilyen teendője.

„Térkép” képernyő folyamatban lévő útvonal nélkül



1. „Navigáció” menü



2. Navigálási hangbeállítások.

3. Nézet mód a megjelenítéshez: „Észak felül” (2D/Észak), „Felhasználói nézet” (2,5D) vagy „Áttekintés”.

4. Nagyítás a térképen: nyomja meg a(z) „+”/„-” gombot a térkép nagyításához/ kicsinyítéséhez.

Megjegyzés: a képernyőn lévő két ujj közötti távolság növelésével vagy csökkentésével is nagyíthat vagy kicsinyíthet.

5. A utca neve, amelyben Ön tartózkodik. Nyomja meg a további funkciókhoz való hozzáféréshez:

KÁRTYA

6. Navigációs beállítások.
7. Az Ön aktuális helyzete.
8. A térkép megjelenítése.
9. Úticélkereső sáv.
10. A felderítést követően állítsa vissza a térkép középpontját.

„Térkép” képernyő folyamatban lévő útvonallal



2. Navigálási hangbeállítások.
3. Nézet mód a megjelenítéshez: „Észak felül” (2D/Észak), „Felhasználói nézet” (2,5D) vagy „Áttekintés”.
4. Nagyítás a térképen: nyomja meg a(z) „+”/„-” gombot a térkép nagyításához/ kicsinyítéséhez.
6. Navigációs beállítások.
7. Az Ön aktuális helyzete.
8. Térkép útvonalkijelzéssel.
10. A felderítést követően állítsa vissza a térkép középpontját.
11. Sáv és irány, amelyet követnie kell a számított útvonal folytatásához.

12. Utazási információk, például az érkezési idő, közlekedési információk és a következő szakaszig vagy a végállomásig hátralévő távolság (a konfigurációtól függően) stb.
13. „Válassz másik útvonalat”.
14. „Keresés az útvonal mentén”.
15. „Útvonal áttekintése”.
16. „Navigáció leállítása”.

Navigációs kijelző a műszerfalon



2



A kormányoszlop kezelőszervével kiválasztott nézettől függően

„VIEW” 17, kétféle navigációs kijelző található a műszerfalon:

- a navigációs kijelző mérete a többi kijelzőn csökken **A**;
- teljes képernyős navigáció a dedikált kijelzőn **B**.

A navigációs információkat két nézetmódban jelenítheti meg a műszerfal képernyőjén:

- klasszikus nézet **A**. Az információk a műszerfal képernyőjének felső részén jelennek meg **C**;
- teljes képernyős nézet **B**.

Megjegyzés: a műszerfali képernyőn megjelenő navigációs kijelző csak a „Google Maps™” multimédia rendszer navigációjával érhető el.

A felszereltségtől függően a műszerfal képernyőjén megjeleníthető a „Android Auto™” segítségével történő replikációs navigáció.

A műszerfal kijelzőjével kapcsolatos további információkért kérjük, olvassa el a jármű használati útmutatóját.

Navigálási hangbeállítások



Az útmutatás hangjának beállításához nyomja meg a **2** gombot a következő lehetőségek egyikének kiválasztásához:

- „Kikapcsolt” **18**;
- „Csak figyelmeztetések” **19**;
- „Újraaktiválva” **20**.

Megjegyzés: ha a „Kikapcsolva” lehetőséget választja, a multimédia rendszer nem fog hangutasításokat kiadni.

KÁRTYA

Kijelzési mód



A térképnézet a **3** gomb megnyomásával módosítható.

„Észak felül” nézet (2D/Észak) 21

A térkép megjeleníti az aktuális helyzetét északi irányba nézve.

„Felhasználói nézet” (2,5D) 22



A térkép megjeleníti aktuális helyzetét egy 3D-s térképfelületen. Automatikusan az utazás irányába néz.

A domborzati térkép dőlésének megváltoztatásához csúsztassa két ujját a képernyőn alulról felfelé vagy felülről lefelé.

„Áttekintés” 23



A térképen megjelenik az aktuális, északi irányú pozíciója, valamint az aktuális útvonal áttekintése.

Megjegyzés: ez a nézet csak akkor érhető el, ha egy útvonal folyamatban van.

Navigálás

Miután az útvonalat a rendszer kiszámította, a navigálás elkezdődik. A multimédiás rendszer végigvezeti Önt az útvonal mentén, és minden egyes útkereszteződésnél több szakaszon át tájékoztatja a követendő irányról.

1. lépés: előkészítés

KÁRTYA

A multimédia rendszer tájékoztatja Önt a navigációs hang segítségével, hogy hamarosan egy manővert kell elvégeznie.

2. lépés: riasztás

A multimédia rendszer közli az elvégzendő manővert.

pl. „400 méteren belül hajtson rá a következő kijáratra”.

3. lépés: manőver

A multimédia rendszer jelzi, hogy melyik manővert kell végrehajtani. például „A következő lehetőségnél forduljon jobbra”.

Megjegyzés: ha nem követi a vezetési tanácsokat, vagy ha letér a kiszámított útvonalról, a multimédia rendszer automatikusan új útvonalat számít ki.

„Útvonal áttekintése”



Ez a funkció lehetővé teszi az aktuális útvonal részleteinek megjelenítését.

Az „Útvonal áttekintése” ikonon **15** keresztül a következőket tekintheti meg:

- jelenlegi útvonal részletei;
- kiindulási pont és célállomás, valamint a különböző javasolt útvonalak;
- különböző szakaszok, távolságok és az egyes szakaszok időtartama;
- ...

ÚTI CÉL MEGADÁSA

Úti cél megadása



A navigációs rendszerrel kapcsolatos előírások

A vezetés során a navigációs rendszer használata nem menti fel a gépkocsivezetőt a felelősség alól és nem csökkentheti az éberségét.



Biztonsági okokból a jármű álló helyzetében végezze el ezeket a beállításokat.



Bizonyos funkciók csak a gépkocsi álló helyzetében állnak rendelkezésre.

A "Navigáció" Világ  1 pontban nyomja meg a célállomás kereső sávot **2**.

A beszédfelismerő rendszer használata a cím megadásához

Aktiválja a hangvezérlést, majd mondja be egy város nevét, egy számot és/vagy utcanevet, egy célterületet.

További információért lásd a „Hangfelismerés használata” című fejezetet → **26**.

Megjegyzés: az összes navigációs funkció használatához kérjük, csatlakozzon Google® fiókjához.



Az úticélkereső sávról **2** a következőket érheti el:

- legutóbbi úti célok;
- kategóriák (POI: érdekes helyek);

- elmentett címek (otthoni, munkahelyi, kedvencek stb.).

Megjegyzés: az online úticélkeresés funkció használatához aktiválni kell a hely- és adatmegosztást. Lásd a „Szolgáltatások aktiválása” fejezetet → **12**.

„Otthon” és „Munkahely” úti célok



A keresősávból navigációs útmutatást futtathat az „Otthon” vagy a „Munkahely” úti célhoz.

Amikor először választja ki az „Otthon” vagy a „Munkahely” úti célt, a rendszer megkéri, hogy regisztráljon egy címet.

ÚTI CÉL MEGADÁSA

Megjegyzés: a multimédia rendszerben csak egy „Otthon” és egy „Munkahely” cím tárolható.

2

Címkeresés

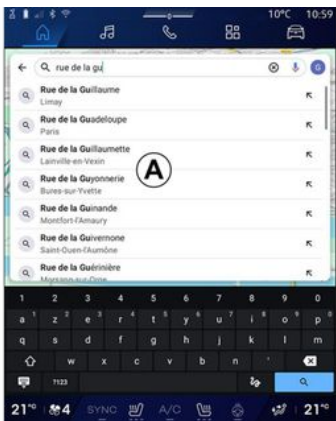

A(z) **2** keresősávban megadhat egy teljes vagy részleges címet (ország, város, irányítószám, utca, házsám, kereszteződés stb.).

Amint elkezd beírni a betűket, a rendszer felajánlja a hasonló utcaneveket. A következőkre van lehetőség:

- érintse meg a képernyőn megjelenő utca nevét a választás érvényesítéshez;
- a keresésnek megfelelő teljes listához a javasolt utcák **A**

listájának tanulmányozásával juthat el.

Úti cél keresése

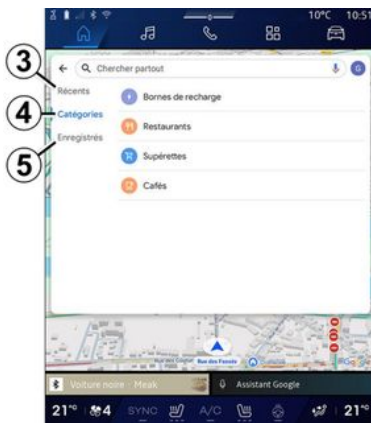

Az úticélkereső sávról **2** a következő különböző típusú úti célok lapjait érheti el:

- „Legutóbbi” **3**;
- „Kategóriák” **4**;
- „Mentés” **5**;

Legutóbbi úti célok 3

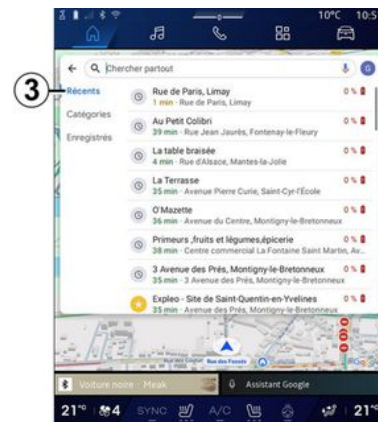

A keresőszámban válassza a „Legutóbbi” lapot, hogy hozzáférjen a legutóbb használt úti célok listájához. Ezek automatikusan tárolódnak a multimédiás rendszerből és az Ön „Google®” fiókjához csatlakoztatott eszközökről.

Válasszon egy úti célt a navigáció megkezdéséhez.

ÚTI CÉL MEGADÁSA

Úti célok kategóriánként 4

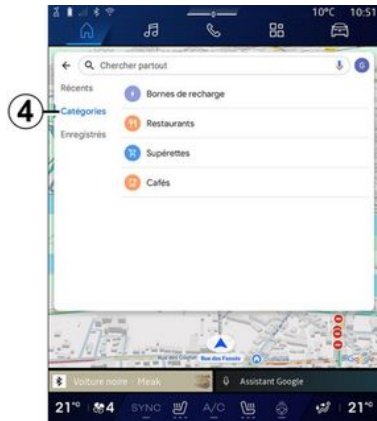

A keresősávban válassza a „Kategóriák” fület, hogy hozzáférjen a POI kategóriák (érdekes helyek) listájához:

- "Szervizállomások"/"Újratöltő terminálok";
- „Éttermek”;
- „Élelmiszerboltok”;
- „Kávézók”.

A POI (érdekes hely) egy szolgáltatás, létesítmény vagy akár egy turisztikai látványosság, amely egy adott helyhez (kiindulási pont, úticélként megadott város, útvonal stb.) közelében található.



A kategória kiválasztása után a multimédiás rendszer felkínál egy POI listát a **B** területen és a térképen. A következőkre van lehetőség:

- nyomja meg a megjelenített POI gombot a **B** területen a kiválasztás megerősítéséhez;
- a keresésnek megfelelő teljes listához a **B** lista és a megjelenített POI tanulmányozásával juthat el.

Megjegyzés: a POI listát a „Google Maps™” valós időben frissíti.

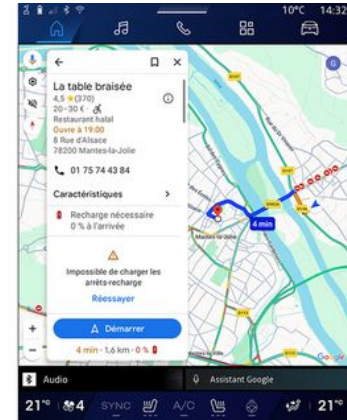

A(z) POI kiválasztása után a multimédiás rendszer a következő információkat jeleníti meg (ha rendelkezésre állnak):

- cím, nyitvatartási idő, vélemények stb.;
- telefonszám;
- érkezési idő, távolság;
- útvonal áttekintése;
- ...

ÚTI CÉL MEGADÁSA

2

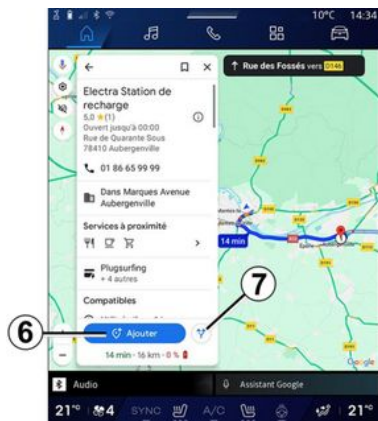

POI helyet egy már folyamatban lévő útvonalon is kereshet.

Megjegyzés: a(z) POI keresése az Ön pozícióját használja a lekérdezéskor. Ha a keresés egy másik földrajzi területre irányul, adja meg a kívánt helyet.

A POI keresése és kiválasztása után a multimédiás rendszer megjeleníti az információt (ha van) és annak helyét a folyamatban lévő útvonal mentén.

A folyamatban lévő útvonal megjelenítéséhez nyomja meg a **7** gombot.

Ha megállót szeretne hozzáadni a folyamatban lévő útvonalon lévő

POI helyhez, nyomja meg a **6** gombot.

„Mentés” 5

Hozzáférhet a mentett helyekhez:

- „Szöveggel”;
- „Kedvencek”;
- „Mentett”;
- „Megtekintendő”;
- „Névjegyek”.

Megjegyzés: a mentett helyek akkor is szinkronizálódnak a Google®-fiókjával, ha azokat más, a fiókjához csatlakoztatott eszközökön használja.

„Térkép böngészése”



A térkép tanulmányozásához mozgassa a térképen az ujját a képernyőn elhúzva.

A térkép nagyításához/ kicsinyítéséhez nyomja meg a **9** gombokat, vagy növelje/szűkítse a két ujj közötti távolságot a képernyőn.

A térkép középre állításához nyomja meg a „Középre” gombot **8**.

Útvonal közbeni célállomás megadása

Ha egy útvonal folyamatban van, a következő funkciókat érheti el:

- „Válassz másik útvonalat” **12**;
- „Keresés az útvonal mentén” **10**;
- „A navigáció beállításai” **13**;
- „Navigáció leállítása” **14**;
- „Útvonal áttekintése” **11**;
- ...

ÚTI CÉL MEGADÁSA

„Válassz másik útvonalat” 12



A multimédiás rendszer által javasolt egyéb útvonalakat is megtekintheti a **12** megnyomásával.

„Keresés az útvonal mentén” 10

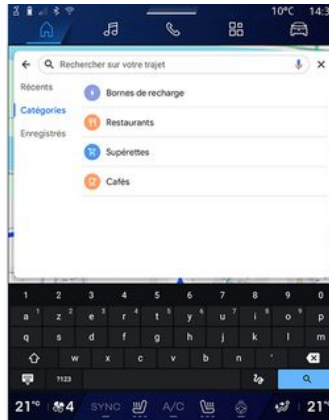

Ezzel a funkcióval kereshet a folyamatban lévő útvonalon és/ vagy hozzáadhat egy vagy több szakaszt. A következőket adhatja hozzá:

- keresés hangfelismerés segítségével;
- „Szervizállomások”;
- "Újratöltő terminálok”;
- „Éttermek”;
- „Élelmiszerboltok”;
- „Kávézók”.

„Beállítások” 13

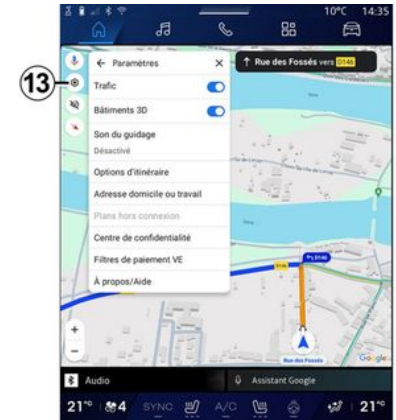

Ebben a menüben a következő navigációs beállításokat érheti el:

- „Forgalom”;
- „3D épületek”;
- „Hangos útmutatás”;
- „Útvonalopciók”;
- „Az otthoni vagy munkahelyi cím módosítása” (ha már elmentette);
- „Offline térképek”;
- „Adatbiztonsági központ”;
- „EV fizetési szűrők”;
- „Névjegy/Súgó”.

A "Beállításokkal" kapcsolatos további információkért lásd a "Navigációs beállítások" című részt → **47**.

ÚTI CÉL MEGADÁSA

„Navigáció leállítása” 14;



Ezzel a funkcióval törölheti az aktuális útvonalat. Nyomja meg a **14** gombot az aktuális navigáció leállításához.

„Útvonal áttekintése” 11



Az útvonal áttekintésében **11** megtekintheti a folyamatban lévő útvonalat, valamint más alternatív útvonalakat.

Az egyik útvonalat megnyomva megtekintheti az utat, valamint annak távolságát és időtartamát.

„Navigáció” világ az elektromos és hibrid járművek esetében

A multimédia rendszer beállítása a gépkocsi motorjától függ:

- „Szervizállomás” hibrid gépkocsik és belső égésű motorral hajtott gépkocsik számára;
- „Töltőállomás” elektromos járművek esetében.

Kiegészítő menük és különböző beállítások jelenhetnek meg.

Megjegyzés:

- a szolgáltatásokat aktiválni kell ahhoz, hogy a rendelkezésre álló töltőpontok láthatók legyenek. Lásd a „Szolgáltatások aktiválása” fejezetet **→ 12**;
- adja meg a járművére vonatkozó információkat (pl. a töltőcsatlakozó típusát) a Google® fiókjához való csatlakozással, hogy a navigációs funkciókat teljes mértékben kihasználhassa.

ÚTI CÉL MEGADÁSA

Úti cél megadása



Amikor bevisz egy úti célt, a multimédiás rendszer tájékoztatja Önt arról, hogy a gépkocsi hátralévő töltöttségi szintje alapján el tudja-e érni azt.

Ha az úti cél elérhető, akkor az úti célnál fennmaradó töltés százalékos értéke a(z) **15** képernyőn látható.



Ha csak egy töltési megállóra van szükség, akkor választhat töltőállomást.

Ha az úti cél eléréséhez egynél több töltésre van szükség, a multimédiás rendszer automatikusan kiszámítja a töltőállomások optimális kombinációját annak érdekében, hogy a teljes útvonal a lehető legrövidebb hosszúságú legyen.

A **C** listában megtekintheti a nyilvános töltőállomások nevét, valamint útvonalat, és a térképen a töltőállomások különböző helyeit.

Megjegyzés: a töltőállomások listáját a „Google Maps™” valós időben frissíti.

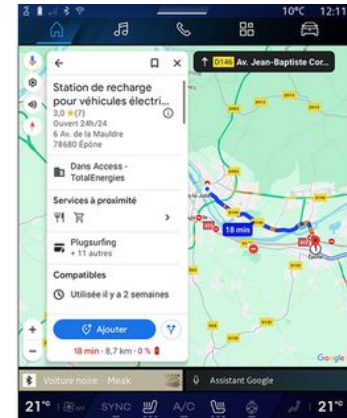

Nyomja meg a **C** képernyőn megjelenített töltőállomások egyikét a következő részletek megtekintéséhez:

- név, besorolás, nyitvatartási idő és cím;
- a rendelkezésre álló töltőaljzatok típusa és száma;
- az idő, a távolság, és a becsült fennmaradó töltési szint érkezéskor;
- fizetési mód;
- ...

Megjegyzés: a képernyőn megjelenő, a töltőaljzatok elérhetőségére vonatkozó információk a navigáció során módosulhatnak.

ÚTI CÉL MEGADÁSA

2



Ezután a következőt teheti:

- navigáció indítása az állomáshoz;
- az állomás hívása;
- ...

NAVIGÁCIÓS BEÁLLÍTÁSOK

"Beállítások" menü



Biztonsági okokból a jármű álló helyzetében végezze el ezeket a beállításokat.



A "Navigáció" Világ  oldalon a navigációs beállítások eléréséhez nyomja meg a "Beállítások" ikont **1**.

A „Beállítások” **1** ikonon keresztül a következő beállításokhoz férhet hozzá:

- „Közlekedés” **2**;
- „Hangos útmutatás” **3**;
- „Útvonalopciók” **4**;
- „Offline térképek” **5**;
- „Adatbiztonsági központ” **6**;
- „Névjegy/Súgó” **7**;
- „3D épületek” **9**;
- „Otthoni vagy munkahelyi cím” **11**;
- "EV fizetési szűrő” **12** (elektromos jármű).

„Közlekedés” **2**

Ez a funkció lehetővé teszi, hogy valós időben kapjon közlekedési információkat, például:

- forgalmi információk és fennakadások az Ön területén;
- balesetek, útépítési munkálatok vagy a közeli utak lezárása;
- ...

Nyomja a **8** gombot a „Forgalom” funkció be-/kikapcsolásához.

„Hangos útmutatás” **3**



Ebben a beállításban:

- elnémíthatja a(z) „Navigáció” **13** hangját;

2

NAVIGÁCIÓS BEÁLLÍTÁSOK

- elnémíthatja a(z) „Navigáció” hangját, de megtarthatja csak a „Forgalmi” riasztások hangját **14**;
- újra aktiválhatja a hangos útmutatás **15** hangját;
- tesztelheti a(z) „Navigáció” hangját a hangos útmutatás **16** hangerejének beállításához.

„Útvonalopciók” **4**;



Ebben a beállításban be-/kikapcsolhatja a következő útvonalopciókat:

- „Főutak elkerülése”;
- „Keröld el a fizetős utakat”;
- „Kompútvonalak elkerülése”;
- „Az energiahatékonyság előnyben részesítése”.

„Offline térképek” **5**



Az offline térképek lehetővé teszik a térképek letöltését és mentését a multimédia rendszerben, így azokat akkor is használhatja, ha olyan helyre megy, ahol az internetkapcsolat lassú, nem érhető el, vagy ha nem kíván internetkapcsolatot használni.

Az offline térképek listája innen elérhető: **A**.

Ha offline térképet szeretne hozzáadni az „Egyedi kijelöléshez” nyomja meg a **17** gombot.

Egyedi kijelölés



Ezzel a funkcióval kiválasztható egy terület a térképen, valamint a kapcsolódó letölteni kívánt információk.

Pásztazza és nagyítsa a térképet a letölteni kívánt kijelölés beállításához.

NAVIGÁCIÓS BEÁLLÍTÁSOK

„Adatbiztonsági központ” 6



Ebben a menüben a következő adat megosztását konfigurálhatja:

- „Vezetési adatok megosztása a következővel: Google®”;
- „Offline térképek”.

A jármű helymeghatározási beállításainak közvetlen eléréséhez nyomja meg a „Helymeghatározási beállítások elérése” gombot **18**.

„Vezetési adatok megosztása a következővel: Google®”



Az Ön vezetési és helymeghatározási adatai megoszthatók a következővel: Google®. Ezek felhasználhatók a Google® által Önnek és más felhasználóknak nyújtott információk javítására, például navigáció, valós idejű közlekedési feltételek, „offline térképek” elérhetősége stb.

Megosztás lehet:

- „Kikapcsolt”;
- csak „Részletes navigáció során” van bekapcsolva;
- „Mindig bekapcsolt”.

Az „Offline térképek” beállításai

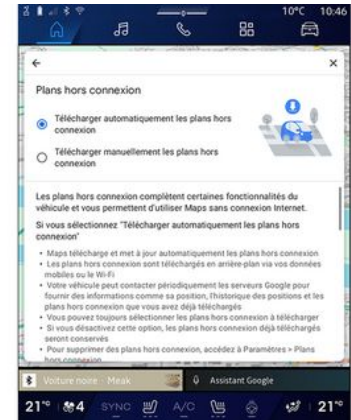

Az offline térképfrissítés letöltését a következőképpen választhatja:

- automatikusan;
- vagy
- manuálisan.

Megjegyzés: további információért olvassa el a multimédia képernyőn megjelenő részleteket és utasításokat.

NAVIGÁCIÓS BEÁLLÍTÁSOK

„Névjegy/Súgó” 7

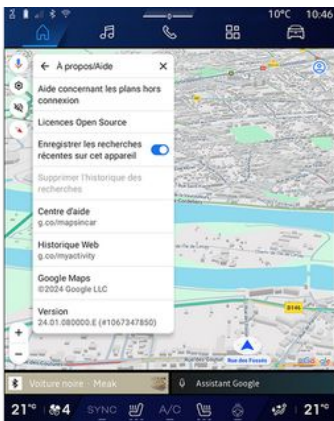

Ebből a menüből a következő elemek segítségével érheti el az információkat:

- „Segítség az offline térképekkel kapcsolatban”;
- „Open Source licenc”;
- „Súgóközpont”;
- „Webes előzmények”;
- « Google Maps™ »;
- „Verzió”;
- ...

„3D épületek” 9



Ahol a térképrendszer lehetővé teszi, ott az épületek 3D-ben is megjeleníthetők. Nyomja meg a **10** gombot a funkció aktiválásához/deaktiválásához.

„Otthoni vagy munkahelyi cím” 11

Ebben a menüben állíthatja be otthoni és munkahelyi címét.

„EV fizetési szűrők” 12 (elektromos jármű)



Ebben a menüben kiválaszthatja a **B** listából szűrni kívánt elektromos gépkocsi töltőállomások fizetési lehetőségeit.

HANGFORRÁSOK

Bevezetés

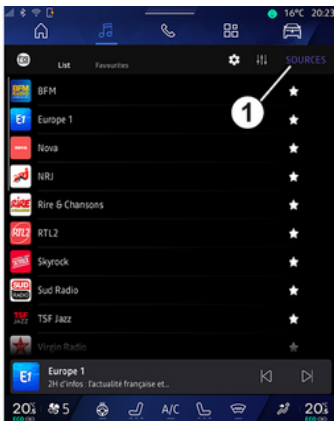

A "Audio" Világ  pontban a "Források" 1 megnyomásával választhatja ki a hangforrást.

A kormányoszlop kezelőszervével a hangforrást is kiválaszthatja. További információkért lásd a „A kezelőszervek bemutatása” című részt: ➔ 9.

A hangforrások a felszereltségi szinttől függően változhatnak.

Csak a rendelkezésre álló és a(z) „Play Store™” alkalmazásból letöltött hangforrások jelennek meg és választhatók ki a multimédiás képernyőn.

„Hangforrások” képernyő



2. „Android Auto™” forrás.

3. „CarPlay™” forrás.

4. „Bluetooth® hang” forrás.

5. „Alkalmazás” forrás.

6. A „Hangforrások” képernyő elhagyása.

7. „USB” forrás (USB port).

8. „Rádió” forrás.

9. „Podcasts” forrás.

10. „Google News” forrás.

« Android Auto™ »

Ezzel a forrással okostelefonjáról hallgathat zenét, ha rendelkezik a „Android

Auto™” alkalmazással, okostelefon-tükrözésen keresztül. További információért lásd a(z) Android Auto™, CarPlay™ ➔ 79 és Zene ➔ 58 szakaszokat.

« CarPlay™ »

Ezzel a forrással okostelefonjáról hallgathat zenét, ha rendelkezik a „CarPlay™” szolgáltatással, képernyőtükrözésen keresztül. További információkért lásd a "Android Auto™, CarPlay™” című részt ➔ 79.

„Bluetooth® hang”

Ezt a forrást használhatja az okostelefonján lévő zenehallgatásra a Bluetooth® kapcsolaton keresztül. További információkért olvassa el a "Zene" ➔ 58 és a "Telefon csatlakoztatása/csatlakoztatása" című részt ➔ 64.

„Alkalmazás”

Ezt a forrást a streaming szolgáltatást kínáló zenei alkalmazásokon keresztül zenehallgatáshoz és a(z) „Play Store™” alkalmazáson keresztül letöltött audioalkalmazások eléréséhez használhatja. További információkért olvassa el a „Zene”

HANGFORRÁSOK

→ 58 és az „Alkalmazáskezelés” → 83 című fejezeteket.

« Rádió »

Ezt a forrást használhatja rádióhallgatásra. További információkért lásd a "Rádió" című szakaszt → 53.

„USB” (USB port)

Ezzel a forrással zenét hallgathat a USB meghajtóról. További információkért kérjük, olvassa el a "Zene" című részt → 58.

Megjegyzés:

- bizonyos formátumokat a rendszer esetleg nem ismer fel;
- a használt USB-meghajtót FAT32 vagy NTFS formátumban kell formázni, és legalább 8 GB, legfeljebb 64 GB tárhellyel kell rendelkeznie.

« Podcasts »

Ezt a forrást használhatja a(z) „Podcasts” hallgatására.

« Google News »

Ezt a forrást használhatja a(z) „Google News” hallgatására.

A RÁDIÓ HALLGATÁSA

Bevezetés



Biztonsági okokból a jármű álló helyzetében végezze ezeket a műveleteket.



A kormányoszlop vezérlőgombjain található gomb

segítségével kiválaszthat egy elmentett állomást, listánként lapozhat a rádióállomások között a kiválasztott módtól függően. A kormányoszlop vezérlőgombjaival kapcsolatos további információkért olvassa el a „Vezérlőgombok bemutatása” című részt → 9.

A "Audio" Világ  pontban nyomja meg a **3** gombot a "Rádió" forrás kiválasztásához.

A(z) „Rádió” forrást a(z)

„Alkalmazások” Világból  is elérheti.

A kormányoszlop kezelőszervével kiválaszthatja a hangforrást, böngészhet az állomások között és megváltoztathatja a kiválasztási módot („Lista”, „Kedvencek”). További információkért tekintse meg a „Kezelőszervek bemutatása” fejezetet. → 9.

„Rádió” képernyő



A. „Lista” mód fül.

B. „Kedvencek” mód fül.

C. Az elérhető állomások listája.

D. Az éppen játszott rádióállomás lejátszási területe és hozzáférés a teljes képernyős megjelenítéshez. Nyomja meg ezt a területet az

aktuálisan lejátszott zeneszám teljes képernyőn történő megjelenítéséhez.



1. Hozzáférés a(z) „Audio” menühez



2. Hozzáférés a(z) „Alkalmazások”



3. A hang „Források” elérése.

4. A(z) „Audio beállítások” elérése.

5. A(z) „Rádió beállítások” elérése.

6. Jelenleg hallgatott rádióállomás.

7. Állomás mentése itt: „Kedvencek”.

A RÁDIÓ HALLGATÁSA

8. Az aktuális állomás rádióműsorának/lejátszásának leállítása.

9. Lépjen a következő állomásra.

10. Lépjen az utolsó állomáshoz.

11. Az aktuális állomás neve és frekvenciája. Szöveges információ (rádió logója, énekes, dal stb.).

12. A hallgatott „Források” típusa.

Megjegyzés: egyes információk csak bizonyos rádióállomásokon érhetőek el.

Teljes képernyős megjelenítés E



Ha teljes képernyős lejátszási módban szeretné megjeleníteni a **D** területen jelenleg lejátszott

rádióállomást, nyomja meg ezt a területet.

A teljes képernyős megjelenítés minimalizálásához **E** nyomja meg a **13** gombot.

Álló jármű esetén a lejátszott rádió logójának megnyomásával aktiválhatja az "Automatikusan képmegjelenítés" funkciót, ha az aktuális állomás DAB ezt lehetővé teszi.

Rádiósáv kiválasztása

Nyomja meg a **5** gombot a következő hullámsávok beállításához.

- « FM » :
 - « Alternatív frekvencia (AF) » ;
 - « Régió ».
- „DAB” (földfelszíni digitális rádió).
 - « Átkapcsol(DAB ↔ FM) » ;
 - „Automatikusan görgetett képmegjelenítés”.

Rádióműsor

A hallgatott állomástól függően részletes képet kaphat az éppen játszott és a következő 24 órában játszott műsorokról.

Nyomja meg a **15** gombot a programok listájának megjelenítéséhez.

Megjegyzés: ez a funkció csak akkor érhető el, ha az állomás lejátszásának helye: DAB

Állomáskeresés

Az aktuális rádiósávban lévő rádióállomások keresése a lista betűsorrendjében történik: a **14** gombok megnyomásával léphet előre vagy hátra a következő állomáshoz.

Rádióállomás hozzáadása/eltávolítása a(z) „Kedvencek” részen

A teljes képernyős kijelzőn vagy „Lista” üzemmódban érintse meg a **7** gombot az aktuális állomás hozzáadásához/eltávolításához a(z) „Kedvencek” listájához/listájáról.

A RÁDIÓ HALLGATÁSA

„Lista” A mód



Ez az üzemmód lehetővé teszi a multimédia rendszer által rögzített és betűrendben listázott állomások keresését és megtekintését.

Gyorsan pöccintse a **C** listát az összes állomás felsorolásához.

Válasszon ki egy rádióállomást a listából, hogy közvetlenül hallgathassa.

Az éppen játszott rádióállomás megjelenik a **D** mini lejátszón. Nyomja meg ezt a területet az aktuális rádió teljes képernyőn történő megjelenítéséhez.

Ha a(z) „FM” sávban lévő rádióállomások nem használják a(z)

RDS rendszert, vagy ha a jármű olyan területen van, ahol rossz a rádió vétele, akkor az állomás neve és logója nem jelenik meg a képernyőn, csak a frekvencia.

Megjegyzés: egyes információk csak bizonyos rádióállomásokon érhetőek el.

„Kedvencek” B mód



Ez a mód hozzáférést ad a korábban elmentett rádióállomásokhoz.

Válasszon ki egy rádióállomást a listából, hogy közvetlenül hallgathassa.

Az éppen játszott rádióállomás megjelenik a **D** mini lejátszón.

„Rádió beállítások” menü 5

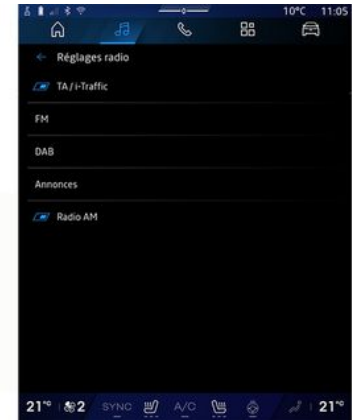

A(z) „Rádió beállítások” **5** menüben a következő rádiófunkciók beállításaihoz férhet hozzá:

- „TA/I-Traffic (felszereltségtől függően)”;
- « FM »;
- „DAB” (felszereltségtől függően);
- "i-közlemény" (felszereléstől és országtól függően).

„TA/I-Traffic” (forgalmi információk)

(felszereltségtől függően)

Ha ez a funkció aktiválva van, az audiorendszer lehetővé teszi a közlekedési hírek vételét (országtól

A RÁDIÓ HALLGATÁSA

függően), ha azokat bizonyos FM és DAB rádióállomások sugározzák.

Ezután ki kell választania az állomás frekvenciáját, amely közlekedési információt közvetít. Ha egy másik jelforrást hallgat (USB, Bluetooth®), automatikusan megszakítja a rendszer közlekedési információ közvetítésekor.

« FM »

A beállítási menüben be- vagy kikapcsolhatja a következő elemeket:

- « Alternatív frekvencia (AF) »;
- « Régió ».

« Alternatív frekvencia (AF) »

Az „FM” rádióállomások frekvenciája a földrajzi zónának megfelelően változhat.

Aktiválja a(z) Alternatív frekvencia (AF) funkciót, hogy továbbra is ugyanazt a rádióállomást hallgathassa, miközben másik földrajzi területre érkezik.

Az audio rendszer automatikusan követni fogja a frekvencia-váltásokat megszakítás nélkül.

Megjegyzés: nem minden rádióállomás teszi lehetővé ezt a követést.

A nem megfelelő vételi feltételek a frekvencia hibás átváltását eredményezhetik. Ebben az esetben kapcsolja ki a frekvenciaváltás automatikus követését.

« Régió »

Amikor a(z) „Régió” aktiválva van, ha a jel szintje csökken, a rádió átkapcsol egy új frekvenciára, amely reléként működhet az előzőleg hallgatott állomás esetén.

Megjegyzés:

- néha előfordul, hogy ugyanazon terület állomásai különböző programokat sugároznak vagy a rádióállomásra más nevet használnak;
- néhány rádióállomás csak regionális frekvenciákon fogható. Ebben az esetben:
 - a(z) „Régió” funkció aktiválásával: a rendszer nem vált adót az új régióban, de a rendszer általában a kezdeti régió adói között vált;
 - a(z) „Régió” kikapcsolásakor: a rendszer adót vált az új régióban, még akkor is, ha a sugárzott program más.

« DAB »

(felszereltségtől függően)

A beállítási menüben be- vagy kikapcsolhatja a következő elemeket:

- « Átkapcsol(DAB ↔ FM) »;
- "Automatikusan gördülő képmegjelenítés" (felszereltségtől függően).

« Átkapcsol(DAB ↔ FM) »

Ha ez a funkció be van kapcsolva, és ha az éppen játszott DAB állomás vétele rossz, a rádiórendszer automatikusan átvált egy egyenértékű FM állomásra (ha van).

A hangrendszer automatikusan visszatér a digitális DAB állomásra, amint lesz vétel.

Megjegyzés: Ez a funkció csak akkor érhető el, ha az állomásnak van FM- és DAB-változata is.

„Automatikusan görgetett megjelenítés”

Ha ez a funkció engedélyezve van, és az aktuális állomás DAB engedélyezi, a képernyőn teljes képernyős lejátszási módban egy diavetítés gördül végig.

Megjegyzés: Ez a funkció csak álló járműben, a lejátszott rádió logójának megnyomásával érhető el.

A RÁDIÓ HALLGATÁSA

« i-közlemény »

(a berendezéstől és az országtól függően)

Ha ez a funkció be van kapcsolva, automatikusan hallgathatja a híreket, amint azokat bizonyos „DAB” rádióállomások sugározzák.

Ha ezután más jelforrást választ, a kiválasztott programtípus sugárzásakor a többi jelforrás lejátszása megszakad.

A beállításoknál a következő témakörökben kapcsolhatja be/kapcsolhatja ki a bejelentéseket:

- „Vészhelyzet”;
- „Baleset”;
- „Időjárás”;
- „Hírek”;
- „Esemény”;
- „Sport”;
- „Egyéb”.

« Audio beállítások » 4

A **4** ikonon keresztül módosíthatja a hangbeállításokat.

Az elérhető beállításokkal kapcsolatos további információkért lásd a(z) „Audio beállítások” című részt ➔ **61**.

Bevezetés



Biztonsági okokból a jármű álló helyzetében végezze el ezeket a beállításokat.



A hangforrást a kormánykerék mögötti kapcsolókon található gombbal válthatja.

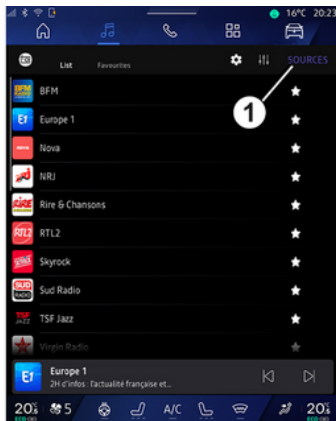

A "Audio" Világ  pontban nyomja meg a "Források" **1** gombot a hallgatni kívánt zeneforrás kiválasztásához.

A kormányoszlop kezelőszervével kiválaszthatja a hangforrást és böngészhet a zeneszámok és mappák között. További információkért tekintse meg a „Kezelőszervek bemutatása” fejezetet. → **9**.

A zeneforrások a felszereltségi szinttől függően változhatnak. Csak a rendelkezésre álló források jelennek meg, és a multimédia képernyőn lehet azokat kiválasztani.

Megjegyzés:

- A használt audio streaming alkalmazástól függően a kijelzés és a kezelőszervek eltérőek lehetnek;
- bizonyos formátumokat a rendszer esetleg nem ismer fel;
- a használt USB-meghajtót FAT32 vagy NTFS formátumban kell formázni, és legalább 8 GB, legfeljebb 64 GB tárhellyel kell rendelkeznie.

„Források” menü

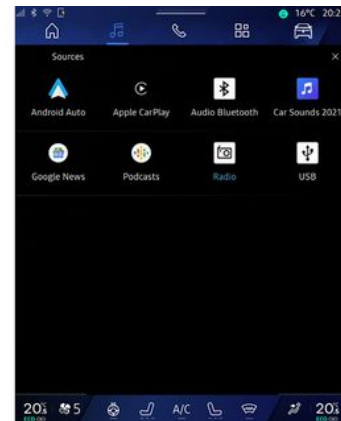

A(z) „Források” menüben **1** választhat zenét a különböző elérhető forrásokból.

Válassza ki a következő listából a rendszerhez csatlakoztatott bemeneti forrást:

- « Rádió »;
- „USB” (USB port);
- „Bluetooth® audio”;
- « Podcasts »;
- « CarPlay™ »;
- « Android Auto™ »;
- audio streaming alkalmazás;
- ...

A zeneforrások a felszereltségi szinttől függően változhatnak.

ZENE

Megjegyzés: a(z) „Play Store™” áruházon keresztül más médiaforrások is telepíthetők, amelyek aztán megjelennek az elérhető források listájában. Az alkalmazások telepítésével kapcsolatos további információkért olvassa el az "Alkalmazások kezelése" című részt ➔ 83.

Lejátszási mód



A. Az éppen lejátszott műsorszámra vonatkozó információk (a dal címe, az előadó neve, az album címe és a borító képe, ha megtörtént az átvitel a forrásból).

2. Hozzáférés a(z) „Audio” Világhoz



3. Folyamatban lévő lejátszási lista elérése;

4. A lejátszott zeneszám ideje és hossza.

5. Be-/kikapcsolja a zeneszám egyszeri vagy folyamatos ismétlését.

6. A következő hangsáv lejátszása.

7. Zeneszám szüneteltetése/folytatása.

8. Nyomja meg röviden: visszatérés az aktuálisan játszott zeneszám elejére.

Második rövid megnyomás (kevesebb, mint 3 másodperccel az első rövid megnyomást követően): az előző zeneszám lejátszása.

9. A zeneszámok véletlenszerű lejátszásának be-/kikapcsolása.

10. Aktuálisan lejátszott zeneszám görgetősávja.

11. Visszatérés a mini lejátszóval lista módba.

Megjegyzés:

– választhat, hogy a zenét teljes képernyőn **A** vagy a mini lejátszón **B** szeretné megjeleníteni.

– a telefontól és a streaming zenei alkalmazástól függően előfordulhat, hogy bizonyos funkciók nem állnak rendelkezésre.

„Bluetooth®”, „USB” és audio streaming alkalmazás



A(z) „Bluetooth® hang”, „USB” hangforrásból vagy a streaming zenei alkalmazásból kategóriák szerinti lejátszási listákhoz férhet hozzá:

- « Előadók »;
- « Albumok »;
- « Zeneszámok »;
- « Playlists »;
- ...

ZENE

Az aktuálisan lejátszott zeneszám megjelenik a mini lejátszón **B**.
Nyomja meg ezt a területet az éppen lejátszott zeneszám megjelenítéséhez lejátszási módban **A**.

„Keresés”

(A(z) „Források” típusától függően)



A "Keresés" ikon **12** megnyomásával (az elérhetőség a "Források"

típusától függ) a "Audio" Világ  pontban kereshet:

- műsorszám címe;
- album;
- előadó;
- lejátszási lista;

- ...

Írja be a nevet a billentyűzet segítségével.

Amint beírja az első betűket, a multimédiás rendszer kapcsolódó neveket javasol.

Válassza ki a nevet a javaslatok listájából.

„Audiobeállítások” **13**

A **13** ikonon keresztül módosíthatja a hangbeállításokat.

Az elérhető beállításokkal kapcsolatos további információért lásd a(z) „Audio beállítások” című részt → **61**.

AUDIOBEÁLLÍTÁSOK



Biztonsági okokból a jármű álló helyzetében végezze el ezeket a beállításokat.

Bevezetés



A **1** ikonról a következő hangbeállításokat állíthatja be:

- « Környezet »;
- « Hang ».

« Környezet »

(felszereltségtől függően)



Az **A** lapon a következő előre definiált zenei ekvalizerek közül választhat:

- « Studio »;
- « Concert »;
- « Podcast »;
- « Immersion »;
- « Club »;
- ...

Megjegyzés: a zenei ekvalizerek elérhetősége a berendezéstől függ.

« Hang »

(felszereltségtől függően)

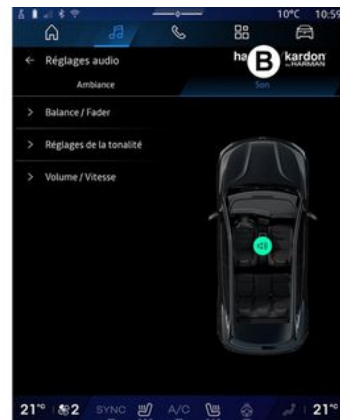

A **B** lapon a következő beállításokat módosíthatja:

- « Balance / fader »;
- « Hangzásvezérlés »;
- « Hangerő / sebesség »;
- « Normalizálja a hangerőt ».

AUDIOBEÁLLÍTÁSOK

« Balance / fader »



Ez a funkció lehetővé teszi a hang térbeni elosztását. Nyomja meg a(z) „Középre” vagy a(z) „Elöl” gombot a minden utas számára optimális hangelosztás vagy a hátsó üléseken helyet foglaló utasok kényelme érdekében (a hang hátul kikapcsol, a kocsí elejében pedig mérsékelt hangerő).

Amikor megérinti a képernyőt, vagy amikor a(z) „Kézi” módot választja ki, módosíthatja a beállításokat a célállomás áthelyezésével **2**.

« Hangzásvezérlés »

Ez a funkció a hang kiegyenlítésére használható:

- „Bass boost” be-/kikapcsolása
- « Basszus »;
- « Közepes »;
- « Magas »;
- ...

« Hangerő / sebesség »

Ezzel a funkcióval automatikusan beállítható a hangerőszint a jármű sebességének megfelelően. Nyomja meg a(z) „Hangerő / sebesség” gombot, majd állítsa be az érzékenységet, vagy kapcsolja ki közvetlenül a(z) „Hangerő / sebesség” szintjelző sáv megnyomásával.

« Normalizálja a hangerőt »

Ez a funkció arra használható, hogy állandó hangerőt tartson fenn a hangforrások között.

„harman kardon” audiorendszer

Ha a jármű fel van szerelve a „harman kardon” hangrendszerrel, akkor további beállításokhoz férhet hozzá:

- „Subwoofer” aktiválása/ deaktiválása és az erősítés beállítása;
- további zenei ekvalizer;
- ...

A „Subwoofer” üzemmód optimalizálja a hangelemeket, hogy magával ragadó hangélményt teremtsen a járműben.

TELEFON ÖSSZEPÁROSÍTÁSA ÉS CSATLAKOZTATÁSA

Mobiltelefon párosítása, kapcsolat bontása



Biztonsági okokból a jármű álló helyzetében végezze ezeket a műveleteket.

Bevezetés

Ez a funkció lehetővé teszi, hogy párosítsa a telefonját a multimédia rendszerrel.

A(z) „Új eszköz párosítása” menüje a következő helyről érhető el:

- a "Telefon" Világ  pontban nyomja meg a „Csatlakoztatás Bluetooth®” pontot (ha nincs párosított telefon);
- a(z) „Alkalmazások” menü , majd „Eszközkezelő”;
- a(z) Jármű menüben , „Beállítások, majd Bluetooth®”;
- a "Telefon" Világ  pontban nyomja meg a "Beállítások" ikon , majd a "Eszközkezelő" (ha egy telefon már párosítva van);

- a "Audio" Világ  pontban nyomja meg a „Csatlakoztatás Bluetooth®” pontot (ha nincs párosított telefon);
- az értesítési központ, majd a

„Beállítások”  ikon, majd Bluetooth®.

Megjegyzés: ha nincs telefon csatlakoztatva a multimédia rendszerhez, egyes menük nem fognak rendelkezésre állni.

A telefon párosítása lehetővé teszi, hogy a multimédia rendszer hozzáférjen a telefon funkcióihoz. A multimédia rendszerben a névjegyek vagy a személyes adatok másolata nem kerül eltárolásra.

Ahhoz, hogy a multimédia rendszer kezelni tudja a(z) „dual SIM” funkcióval felszerelt telefonokat, konfigurálja a telefont úgy, hogy az alapértelmezett SIM lehetőséget használja. Kérjük, olvassa el a telefon használati útmutatóját.

Megjegyzés:

- a párosítás előtt győződjön meg arról, hogy a telefon Bluetooth® funkciója aktíválva van, és állítsa az állapotát „látható” értékre;
- a járműnek álló helyzetben kell lennie ahhoz, hogy a telefon párosítása létrejöjjön.



A kompatibilis telefonok listájáról további részleteket a <https://renault-connect.renault.com> oldalon talál.

Telefon párosítása

A kihangosító rendszer használatához párosítsa telefonját a Bluetooth® multimédia rendszerrel.

További információkért a telefon látható állapotának aktiválásával kapcsolatban tekintse meg a telefon felhasználói kézikönyvét.

A telefon engedélyt kérhet a névjegyek, hívásnaplók, média stb. megosztására. Fogadja el a megosztást, hogy hozzáférhessen ezekhez az információkhoz a multimédia rendszerben.

A "Telefon" Világ  pontban, majd a „Csatlakoztatás Bluetooth®”

vagy a "Alkalmazások" Világ , majd a "Eszközkezelő", pontban a multimédiás rendszeréből:

- egy üzenet jelenik meg a képernyőn, amely a telefon párosítását kéri;

TELEFON ÖSSZEPÁROSÍTÁSA ÉS CSATLAKOZTATÁSA

– nyomja meg: „Új eszköz párosítása”. A multimédia rendszer megkeresi a közelben az aktív Bluetooth®-kapcsolattal rendelkező, észlelhető telefonokat;

– válassza ki a telefonját a javaslatok listájából, vagy válassza ki a multimédia rendszert a telefonjáról.

A multimédia rendszer képernyőjén és a telefonon is megjelenik egy üzenet, amely felkéri a párosítási kérelem elfogadására, ha a javasolt kód megegyezik a telefon és a multimédia rendszeren.

Ha a telefon párosítva van a multimédia rendszerrel, kiválaszthatja a használni kívánt szolgáltatásokat a(z) „Eszközkezelő” lehetőségen keresztül. További információkért lásd a "Telefon csatlakoztatása, szétkapcsolása" című részt → 64.

Megjegyzés: a telefon a párosításkor használt profilhoz van kapcsolva. Előfordulhat, hogy a telefon más felhasználói profilokban nem érhető el.

Új telefon összepárosítása



A(z) „Eszközkezelő” menüben párosíthat új telefont a multimédiás rendszerrel:

– nyomja meg a 1. „Új eszköz párosítása” ikont;

– válassza ki az új telefont a javaslatok listájából, majd fejezze be a párosítást.

Új telefont is felvehet a "Jármű"

Világ , "Beállítások", "Bluetooth®", "Új eszköz párosítása" listából, majd válassza ki az új telefont a javaslatok listájából, és fejezze be a párosítási eljárást.

Az új telefon mostantól párosítva van a multimédiás rendszerrel.

A párosítható telefonok száma nincs korlátozva.

Telefon eltávolítása

A(z) „Eszközkezelő” menüben törölheti a telefon párosítását a multimédiás rendszerből:

– a párosítás törléséhez nyomja meg a telefon 2 ikonját;

– A megerősítéshez nyomja meg a(z) „Igen” pontot.

Mobiltelefon csatlakoztatása, kapcsolat bontása



Biztonsági okokból a gépkocsi álló helyzetében végezze ezeket a műveleteket.



Bizonyos funkciók csak akkor állnak rendelkezésre, amikor a gépkocsi áll.

Telefon csatlakoztatása

A telefon csatlakoztatásához előzetesen párosítani kell a telefont.

TELEFON ÖSSZEPÁROSÍTÁSA ÉS CSATLAKOZTATÁSA

További információkért tekintse meg a „Telefon párosítása, szétválasztása” fejezetet ➔ 63.

Megjegyzés: ha nincs telefon csatlakoztatva a multimédia rendszerhez, egyes menük nem fognak rendelkezésre állni.

A telefon csatlakoztatása lehetővé teszi, hogy a multimédia rendszer hozzáférjen a telefon funkcióihoz. A multimédia rendszerben a névjegyek vagy a személyes adatok másolata nem kerül eltárolásra.

Ahhoz, hogy a multimédia rendszer kezelni tudja a(z) „dual SIM” funkcióval felszerelt telefonokat, konfigurálja a telefont úgy, hogy az alapértelmezett SIM lehetőséget használja. Kérjük, olvassa el a telefon használati útmutatóját.

Automatikus csatlakozás

Ha elindult, a multimédia rendszer megkeresi a közelben (legfeljebb 10 méteres távolságban) lévő, aktivált Bluetooth® funkcióval rendelkező párosított telefonokat. A rendszer automatikusan megjeleníti a csatlakoztatott telefon adatait (telefonkönyv, zene stb.).

Megjegyzés: Amikor a telefon automatikusan csatlakozik a multimédia rendszerhez, az adatok

(telefonkönyv, SMS, névjegyzék stb.) megjelenítése csak akkor lesz engedélyezve, ha korábban engedélyezte az adatmegosztást a telefon és a multimédia rendszer párosításakor. További információkért tekintse meg a „Telefon párosítása, szétválasztása” fejezetet ➔ 63.



A kompatibilis telefonok listájához tekintse meg a(z) <https://renault-connect.renault.com> oldalt.

Manuális csatlakoztatás

A telefont a multimédia rendszerhez/rendszerrel a „Bluetooth®” menü segítségével manuálisan csatlakoztathatja/leválaszthatja, amely menü a következő menüpontból érhető el:

- a(z) Jármű menüben ,
- Beállítások, majd Bluetooth®;
- az értesítési központ, „Beállítások” ,
- majd „Bluetooth®” menüpont.

A „Bluetooth®” menüben válassza ki a „Párosított eszközök” lehetőséget a párosított telefonok listájának megjelenítéséhez.

Válassza ki a szolgáltatásokat és a csatlakoztatni kívánt telefont, és győződjön meg róla, hogy a Bluetooth® aktiválva van.

Megjegyzés: ha a telefon csatlakozása közben folyamatban van egy hívás, az a gépkocsin keresztül automatikusan kihangosításra kerül.

Szervizadatok kezelése



Ahhoz, hogy a multimédia rendszeren keresztül közvetlenül hozzáférjen a telefonkönyvhöz, a zenéhez és az internetkapcsolathoz, engedélyeznie kell az adatmegosztást a(z) „Bluetooth®” menü „Párosított eszközök” és

TELEFON ÖSSZEPÁROSÍTÁSA ÉS CSATLAKOZTATÁSA

„Profilok” menüpontján keresztül. Nyomja meg a „Párosított eszköz” nevét, majd be-/kikapcsolhatja a használni kívánt szolgáltatásokat:

- „Telefonhívások”: hívások kezdeményezése és fogadása;
- „Multimédia”: hozzáférés a zenéhez;
- "Internet-hozzáférés": az internetkapcsolat megosztásához való hozzáférés a Bluetooth® pontban (lásd a "Rendszerbeállítások" című részt →127);
- „SMS”: SMS küldése és fogadása;
- „Névjegyek megosztása”: a telefonkönyv és a hívásnapló elérése;
- ...

Megjegyzés: ha a szolgáltatás ki van jelölve, az azt jelzi, hogy aktíválva van.



Az „Internet-hozzáférés” szolgáltatás használata esetén az adatátvitel felgyorsítása érdekében a telefon internetkapcsolatát is használhatja a „Hozzáférési pont és kapcsolatmegosztás” WIFI oldalon keresztül (a mobilszolgáltató által meghatározott díjak és korlátozások függvényében).

«Eszközkezelő»

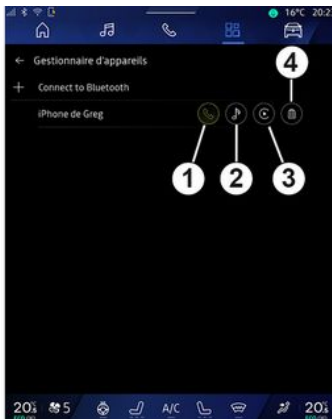

A "Alkalmazások" Világ , majd a "Eszközkezelő", pontban válassza ki a telefonját a javaslatok listájából, majd válassza ki azokat a telefonfunkciókat, amelyeket aktiválni/deaktiválni szeretne:

- « Telefon » 1;
- „Zene” 2;
- okostelefon tükrözése alkalmazás 3;
- a telefon párosításának feloldása 4.

Megjegyzés:

- ha a szolgáltatás ikonja ki van jelölve, az azt jelzi, hogy aktíválva van.
- bizonyos telefonok engedélyezhetik az adatok automatikus továbbítását.

A(z) Eszközkezelő a(z) Eszközkezelő ikonnal is elérhető, amely a(z) Telefon widgetben található a

Kezdőoldal menüben .

Csatlakoztatott telefon cseréje

Válassza ki a(z) „Eszközkezelő” menüpontból a szolgáltatásokat, ha egy másik telefonhoz szeretne csatlakozni, amely már párosítva van és látható az eszközök listájában.

TELEFON ÖSSZEPÁROSÍTÁSA ÉS CSATLAKOZTATÁSA

Megjegyzés: a csatlakoztatott telefon átváltása akkor lehetséges, ha korábban több telefont párosítottak.

Egy telefon leválasztása

A(z) „Bluetooth®” menüben válassza ki a „Párosított eszközök” menüpontot, majd a telefon leválasztásához nyomja meg a „Leválasztás” gombot.

Megjegyzés: ha a telefon leválasztása közben folyamatban van egy beszélgetés, a kommunikáció automatikusan átkerül a telefonra.

HÍVÁSKEZELÉS

Telefonhívás

„Telefon” menü

Az "Telefon" Világ  pontból.

Megjegyzés: hívás indításához a telefonjának csatlakoztatva kell lennie a multimédia rendszerhez. További információért lásd a "Telefon csatlakoztatása, szétkapcsolása" című részt ➔ 64.

hívás indítása

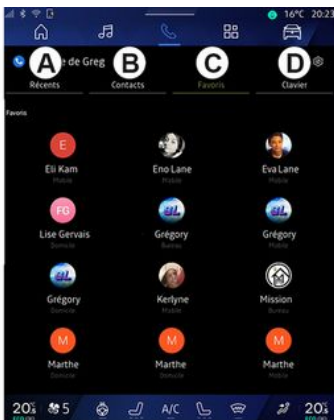

Hívást indíthat a következők kiválasztásával:

- egy szám a hívásnaplóból a „Legutóbbi hívások” lapon **A**;
- egy névjegy a telefonkönyvből a „Névjegyek” menüből **B**;
- a(z) „Kedvencek” **C** menüből a kedvencek között egy névjegy;
- a számbillentyűzet gombjai a(z) „Billentyűzet” menüből **D**.

„Folyamatban lévő hívás” képernyő

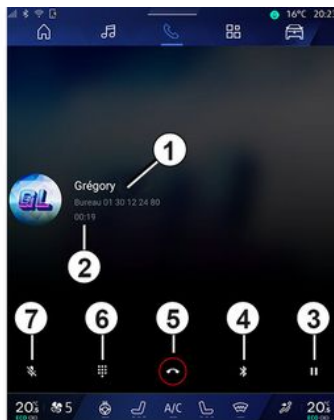

1. Kapcsolat neve és telefonszáma.
2. Az aktuális hívás időtartama.
3. Jelenlegi hívás hívásvárakoztatásra helyezése.
4. Kapcsolja át a hívást a telefonra.
5. Tegye le.

6. Billentyűzet elérése telefonszám tárcsázásához.

7. Kapcsolja ki/be a mikrofont.

Hívás fogadása

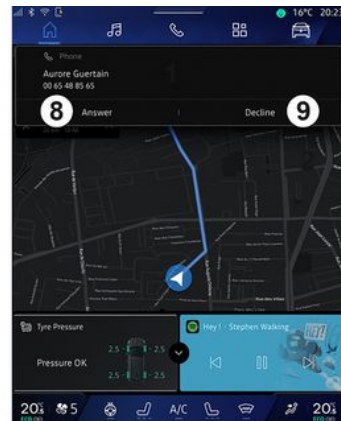

HÍVÁSKEZELÉS



Bejövő hívás esetén megjelenik a „Hívásfogadás” képernyője, amelyen a következő információk láthatók:

- a kapcsolat neve (ha a szám szerepel a kedvenc számok listájában vagy a telefonkönyvben);
- hívó fél telefonszáma (ha a szám nem szerepel a telefonkönyvben);
- „Magántelefonszám” (ha a szám nem jeleníthető meg).

„Válasz”

Hívásfogadáshoz nyomja meg a kormánykeréken lévő **10** vezérlőt, vagy a multimédiás rendszer képernyőjén a „Válasz” gombot **8**.

Hívás „elutasítása”

A bejövő hívás elutasításához nyomja meg kétszer a kormánykeréken lévő **10** vezérlőt, vagy nyomja meg a multimédia rendszer képernyőjén az „Elutasítás” gombot **9**.

A hívást kezdeményező felet ilyenkor a hangpostafiókra irányítja a rendszer.

Hívás közben



A kommunikáció alatt a következőket teheti:

- állítsa be a hangerőt a kormányoszlopon lévő vezérlőgombokkal vagy a multimédiás képernyőn lévő hangerőgombokkal;

- befejezheti a hívást a „Hívás bontása” **5** vagy a **10** gomb megnyomásával a kormánykeréken;
- a hívó fél várakoztatásához érintse meg a **3** gombot. A hívás folytatásához nyomja meg újra a **3** gombot;
- a hívást az „Átírányítás telefonra” gomb megnyomásával **4** irányíthatja át a telefonra;
- fogadhat egy második hívást is, és válthat a két hívás között a **11** megnyomásával;

Megjegyzés:

- amint felveszi a második bejövő hívást, az első hívás automatikusan várakoztatásra kerül;
- hívás közben fogadhat egy második hívást, de nem kezdeményezhet második hívást.
- a digitális billentyűzethez a(z) „Billentyűzet” **6** gomb megnyomásával férhet hozzá;
- a mikrofont a „Némítás” gomb **7** megnyomásával kapcsolhatja ki/be.

HÍVÁSKEZELÉS



Hívás közben a világot a folyamatban lévő hívás befejezése nélkül is megváltoztathatja.

A(z) „Telefon” menübe  való visszatéréshez nyomja meg a **12** gombot.

Hívás befejezése

A folyamatban lévő hívás befejezéséhez a kormánykeréken lévő **10** vezérlő vagy a multimédia rendszer képernyőjén lévő „Hívás bontása” gomb **5** megnyomásával tegye le a kagylót.

Telefonkönyv



Biztonsági okokból a gépkocsi álló helyzetében végezze ezeket a műveleteket.



Bizonyos funkciók csak akkor állnak rendelkezésre, amikor a gépkocsi áll.

„Telefonkönyv” menü



A "Telefon" Világ  pontban a "Kapcsolatok" **B** lapot megnyomva a multimédiás rendszeren keresztül elérheti a telefonkönyvét.

Ahhoz, hogy a multimédiás rendszer kezelni tudja a "dual SIM,, funkcióval felszerelt telefonokat, konfigurálja a telefont úgy, hogy a multimédiás rendszer hozzáférhessen a telefon megfelelő telefonkönyvéhez.

1. Telefon csatlakoztatva.
2. Névjegye keresése név vagy telefonszám alapján.
3. Részletes kapcsolattartási adatok.
4. A csatlakoztatott telefon névjegyeinek listája.

A telefon telefonkönyvének letöltése

Alapértelmezés szerint egy telefon csatlakoztatásakor a névjegyek szinkronizálása automatikusan történik, ha az érintésmentes csatlakozás be van kapcsolva. További információkért lásd a "Telefon csatlakoztatása, szétkapcsolása" című részt ➔ **64**.

Megjegyzés: a telefonkönyv eléréséhez a multimédia rendszeren keresztül engedélyeznie kell az adatmegosztást a telefonon.

HÍVÁSKEZELÉS

Olvassa el a "Telefon párosítása, párosítás feloldása" című részt a ➔ **63** oldalon és a telefon használati útmutatóját.

Kapcsolatok „Kedvencek”

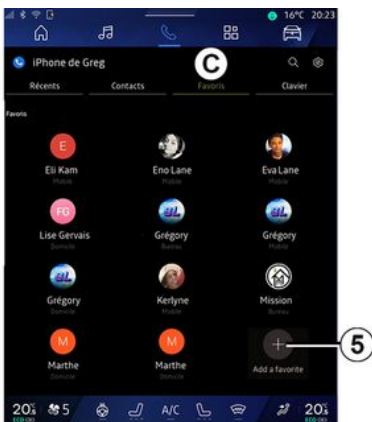

A "Telefon" Világ  pontban nyomja meg a "Kedvencek"  lapot a telefon kedvencek közé mentett névjegyekhez való hozzáféréshez vagy a multimédiás rendszer "Névjegyek" listájából történő kézi hozzáféréshoz.

Névjegy hozzáadása „Kedvencek”

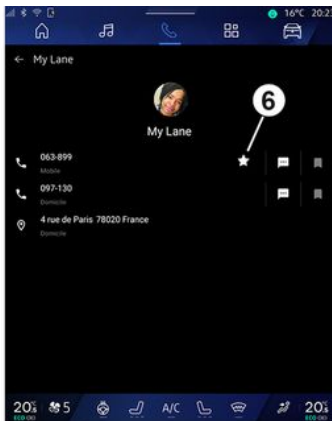

Egy névjegy hozzáadásához a(z) „Kedvencek” listához nyomja meg a „Kedvec hozzáadása” gombot **5**, majd kövesse a multimédia képernyőn megjelenő utasításokat.

A csillag **6** kiválasztásával egy kedvec telefonszámot is hozzáadhat a névjegyhez.

Kapcsolatok keresése

Névjegyre kereshet a név vagy telefonszám megadásával.

Nyomja meg a nagyítót **2**. A képernyőn megjelenő digitális billentyűzet segítségével adja meg a

kívánt névjegy néhány számát vagy betűjét. A telefonkönyv megjeleníti az első beírt betűvel kezdődő névjegyek listáját.

Diszkréció

A multimédia rendszerben a névjegyek vagy a személyes adatok másolata nem kerül eltárolásra.

A diszkréció biztosítása érdekében a letöltött telefonkönyvek csak akkor láthatók, amikor a megfelelő telefon csatlakoztatva van a rendszerhez.

Híváselőzmények

Hozzáférés a „Legutóbbi hívások” előzményeihez

A "Telefon" Világ  pontban nyomja meg a "Legutóbbi hívások"  lapot az összes hívás előzményének eléréséhez.

A Híváselőzmények a legutóbbtól a legrégebbiig jelennek meg.

HÍVÁSKEZELÉS

„Legutóbbi hívások” menü



1. Számcímke.
2. Kapcsolattartó neve vagy telefonszáma.
3. Hívás időpontja/dátuma.
4. Hozzáférés a névjegy részleteihez.
5. Kimenő hívás (zöld felfelé mutató nyíl).
6. Bejövő hívás (zöld lefelé mutató nyíl).
7. Nem fogadott hívás (piros nyíl).

Megjegyzés: a multimédia képernyőtől függően bizonyos információk nem állnak rendelkezésre.

Léptetés a hívások naplójában

A hívások listájának lapozásához húzza felfelé vagy lefelé a képernyőt.

Hívás indítása a híváselőzményekből

Nyomja meg az egyik nevet vagy telefonszámot a híváshoz. A hívás automatikusan indul.

Egy szám tároszása



Biztonsági okokból a jármű álló helyzetében végezze ezeket a műveleteket.



1. Tároszott telefonszám.
2. Törölje a számokat.
3. Kapcsolattartási javaslat.
4. Hívás.
5. Digitális billentyűzet

A(z) „Billentyűzet” elérése.

A(z) Telefon menüben  nyomja meg a következőt: Billentyűzet lap **D**.

Hívás kezdeményezése telefonszám megadásával

A(z) „Billentyűzet” lapon **D** írja be a hívandó számot a **5** billentyűzet segítségével, majd nyomja meg a **4**

HÍVÁSKEZELÉS

gombot a hívás kezdeményezéséhez.

Az első számjegy megadásától kezdve a multimédia rendszer felajánlja azoknak a névjegyeknek a listáját, amelyek ugyanezzel a számsorozattal kezdődnek **3**.

Válassza ki azt a névjegyet, amelyet fel szeretne hívni, majd nyomja meg a **4** gombot a hívás kezdeményezéséhez.

Szám tárcsázása hangvezérléssel

A multimédia rendszerhez tartozó hangvezérlés segítségével diktálhat be egy számot. Ehhez indítsa el a hangvezérlést, majd a hangjelzés után mondja ki:

– „Call” (Hívás), majd diktálja be a hívni kívánt telefonszámot;

vagy

– „Call” (Hívás), majd a hívni kívánt névjegy neve.

A multimédia rendszer megjeleníti és hívni kezdi a megadott számot.

Megjegyzés: ha a kapcsolatnak több telefonszáma van (munkahelyi, otthoni, mobil stb.), akkor választhat. Például: „Call - Grégory - home”.

A hangutasítással kapcsolatos további információkért olvassa el a

"Hangfelismerés használata" című részt → **26**.

SMS

i A telefon kialakításától és modelljétől függően előfordulhat, hogy egyes funkciók nem működnek.

4

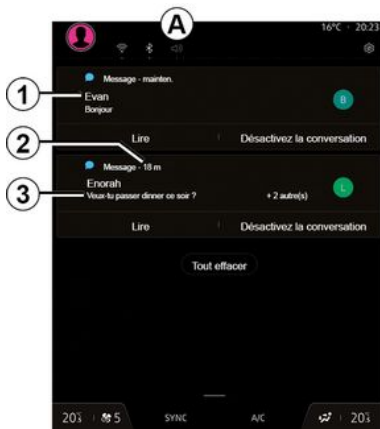

1. Üzenet feladójának neve/ telefonszáma.
2. Fogadás ideje;
3. Az üzenet kezdete.

Megjegyzés: az üzenetek előnézetének megtekintése vezetés közben nem megengedett.

A(z) „SMS” elérése

Az értesítési központból **A** elérheti a multimédia rendszeren keresztül kapott telefonos SMS-t.

A telefont csatlakoztatni kell a kihangosító telefonrendszerhez. Engedélyeznie is kell az üzenetek továbbítását (a telefon beállításainak segítségével, a modelltől függően) az összes funkció használatához.

Megjegyzés: a felszereltségi szinttől függően a multimédia rendszer csak a vezetés közben érkező SMS üzeneteket tudja beolvasni.

SMS fogadása

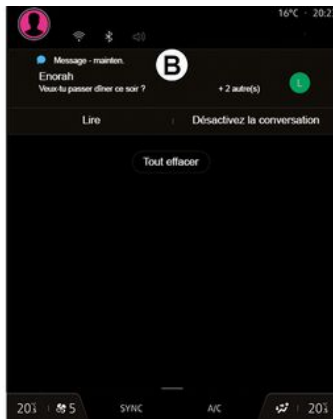

A multimédia rendszer tájékoztatja Önt, hogy új SMS üzenete érkezett egy figyelmeztető üzeneten keresztül a **B** helyen, amely minden nyitott menüben megjelenik.

Alapértelmezetten a telefon összepárosítása és csatlakoztatása után ha egy új üzenet érkezik, akkor az elérhető a multimédia rendszerben.

Megjegyzés: csak a párosítás után és a telefon multimédiás rendszerhez való csatlakozása alatt kapott üzenetek lesznek elérhetők.

SMS olvasása

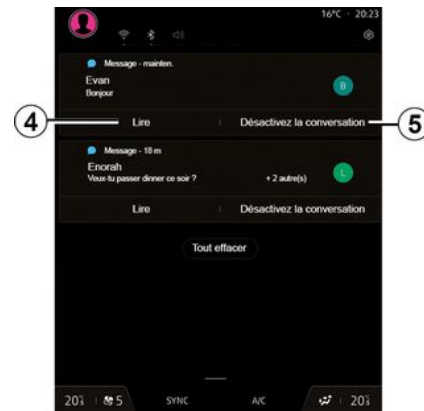

A multimédia rendszer lehetővé teszi, hogy a(z) „Lejátszás” gomb **4**

SMS

megnyomásával felolvassa az SMS üzenetet a hangszintetizátor, majd válaszoljon rájuk.

A **5** gomb megnyomásával kikapcsolhatja a beszélgetést és leállíthatja az értesítéseket.

Az SMS-felolvasás leállításához mondja azt, hogy „Ok Google Stop”.

Válaszadás SMS-üzenetre

A multimédia rendszer lehetővé teszi, hogy kizárólag hangfelismeréssel válaszoljon egy SMS üzenetre.

A hangutasítással kapcsolatos további információkért olvassa el a "Hangfelismerés használata" című részt → **26**.

TELEFON BEÁLLÍTÁSAI





Biztonsági okokból a jármű álló helyzetében végezze ezeket a műveleteket.

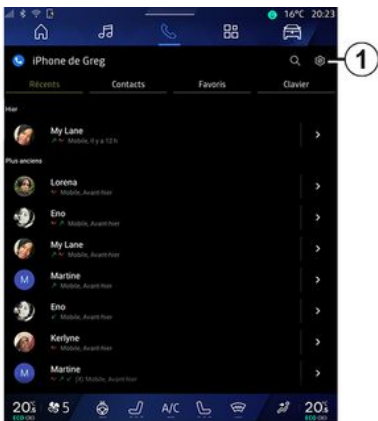

Ezek a funkciók csak akkor állnak rendelkezésre, amikor a gépkocsi áll.

„Beállítások” menü



Ha a telefon csatlakoztatva van a rendszerhez, a "Telefon" Világ  pontban nyomja meg a

"Beállítások" ikont  1.

A „Beállítások” menüből a következő beállításokhoz férhet hozzá:

- „Telefon csatlakoztatva”;
 - „Aktív hívás”;
 - „Titkosítás”;
- „Kezdőképernyő”;
- „Kapcsolatlista rendezése”;
- « Eszközkezelő »;
- „Bluetooth® beállítások”.

„Kezdőképernyő”;

Ezzel a beállítással kiválasztható az

a lap, amely a "Telefon" Világ  kezdőképernyő elindításakor megjelenik:

- „Legutóbbi” (alapértelmezett);
- „Kapcsolatok”;
- « Kedvencek »;
- « Billentyűzet ».

„Kapcsolatlista rendezése”

Ezzel a beállítással a kapcsolatok ábécé sorrendben jeleníthetők meg, a következő kategóriák szerint:

- „Keresztnév”;

- « Név ».

Megjegyzés: a kiválasztás a multimédia rendszer következő újraindításakor lép hatályba.

„Telefon csengőhangja”



A "Jármű" Világ  pontban nyomja meg a "Beállítások" menüt, majd "Hang", akkor:

- „Bejövő hívások hangereje” beállítása 2;
- „Telefon csengőhangja” kiválasztása 3.

További információért olvassa el a „Rendszerbeállítások” című részt ➔ 127.

VEZETÉK NÉLKÜLI TÖLTŐ

Indukciós töltési terület



Fontos, hogy ne hagyjon semmilyen tárgyat (USB-meghajtó, SD-kártya, bankkártya, indítókártya, ékszer, kulcs, érmék stb.) az indukciós töltési területen **1** telefontöltés közben. Távolítsa el minden mágneses kártyát vagy bankkártyát a telefon tokjából, mielőtt a telefont az indukciós töltőhelyre **1** helyezné.



Az indukciós töltési területen **1** hagyott tárgyak túlmelegedhetnek. Ezeket ajánlott más tárolási területekre helyezni. (rakodórekesz, napellenző rakodórekesz stb.)

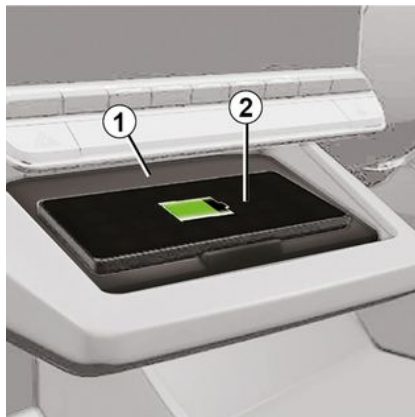

Az indukciós töltési terület **1** a telefon kábel nélküli töltésére használható.

Ha a jármű felszereltségétől függően, a töltési területet a következő jelzi (járműtől függően):

- egy kapcsolódó szimbólum; és/vagy
- a töltés állapota automatikusan megjelenik a képernyőn, amíg a telefon az erre a célra kijelölt területen van.

A hely a járműtől függően változhat. További információt a jármű használati útmutatójában talál.

Megjegyzés:

- az indukciós töltés a gyújtás bekapcsolásakor vagy a motor bekapcsolásakor indul;
- győződjön meg arról, hogy telefonja kompatibilis az induktív töltéssel. A kompatibilis telefonok listájával kapcsolatos további részletekért forduljon egy márkaszervizhez;
- az optimális töltés érdekében a töltés előtt célszerű eltávolítani a védőburkolatot vagy tokot a telefonról;
- az optimális töltéshez az okostelefon teljes felületének maximálisan egybe kell esnie a töltőterület felületével, és a lehető legjobban központosítva kell elhelyezni.

Töltési folyamat

Helyezze telefonját **2** az indukciós töltési területre **1**. A töltés automatikusan elindul, és megjelenik a képernyőn a töltés előrehaladása **3**.

A töltési folyamat megszakadhat, ha az indukciós töltési területen **1** egy tárgyat észlel a rendszer, vagy ha az indukciós töltési terület **1** túlmelegszik. Amint a hőmérséklet csökken, a telefon hamarosan újra töltődni kezd.

VEZETÉK NÉLKÜLI TÖLTŐ

Töltés folyamatban



A multimédia rendszer tájékoztatja Önt a telefon **2** töltési állapotáról **3**.

- töltés befejezve **4**;
- töltés folyamatban **5**;
- tárgy észlelve a töltési területen/
tárgy túlmelegedése/töltési
folyamat megszakadt **6**.

Megjegyzés: a multimédia rendszer jelezni fog, ha a telefon **2** töltési folyamata megszakad.

A berendezéstől függően a töltési terület közelében elhelyezett színjelző lámpa a töltési állapotról is tájékoztat:

- zöld, amikor a töltés befejeződött;

- sárga, ha a töltés folyamatban van;
- sárgán villog, a multimédia képernyőn megjelenő üzenet kíséretében, amikor fémtárgyat észlel az indukciós töltési területen;
- sárgán villog, a multimédia képernyőn megjelenő üzenet és egy sípolás kíséretében, amikor a gépkocsi megáll, és a vezető kinyitja az ajtót;
- sárga vagy zöld fény kialszik, a multimédia képernyőn megjelenő üzenet kíséretében, ha a töltési terület hőmérséklete túl magas.

ANDROID AUTO™, CARPLAY™

Okostelefon tükrözése

 Az „Android Auto™” alkalmazás vagy a „CarPlay™” szolgáltatás használata során okostelefonja internetkapcsolatát használja (a mobilszolgáltató által meghatározott díjak és korlátozások függvényében).

 A(z) „Android Auto™” alkalmazás és a(z) „CarPlay™” szolgáltatás funkciói az okostelefon márkájától és modelljétől függően eltérők lehetnek. További információkért tájékozódjon a gyártó honlapján, amennyiben van ilyen.

Android Auto™ 



CarPlay™ 



Ez a funkció lehetővé teszi, hogy tükrözze okostelefonját, hogy annak egyes alkalmazásait és funkcióit a multimédiás rendszer képernyőjén keresztül használhassa:

– « Android Auto™ »  ;

– « CarPlay™ »  .

Megjegyzés: a(z) „Android Auto™”, vagy a(z) „CarPlay™” használata során hozzáférhet a telefon navigációs és zenei alkalmazásaihoz.

Ezek az alkalmazások felülírják a multimédia rendszerbe beépített hasonló alkalmazásokat, amelyek már futnak.

Csak egy navigációs rendszer használható:

– « Android Auto™ » ;

– « CarPlay™ » ;

– a multimédia rendszerben található.

Megjegyzés: az „Android Auto™” alkalmazás vagy a „CarPlay™” szolgáltatás használatakor a multimédiás rendszer egyes funkciói továbbra is futnak a háttérben. Ha például elindítja az „Android Auto™” alkalmazást vagy a „CarPlay™” szolgáltatást, és használja a telefon navigációját, miközben működik a

ANDROID AUTO™, CARPLAY™

multimédia rendszer rádiója, a rádió továbbra is szólni fog.

bemutatásAndroid Auto™



Az „Android Auto™” egy olyan alkalmazás, amely lehetővé teszi, hogy okostelefonját a multimédia rendszer képernyőjén megjelenítse.

Megjegyzés:

- Az „Android Auto™” alkalmazás csak akkor működik, ha az okostelefonja csatlakozik a jármű USB-portjához vagy vezeték nélkül a Bluetooth® segítségével, hogy lehetővé tegye az automatikus WIFI-csatlakozást a rendszerhez.
- az alkalmazás megfelelő működésének biztosítása

érdekeben célszerű az okostelefon gyártója által ajánlott USB kábeleket használni.

Első használat

Ha még nem tette meg, töltse le és telepítse az „Android Auto™” alkalmazást kompatibilis okostelefonja alkalmazás letöltési platformján keresztül.

Csatlakoztassa okostelefonját a multimédia rendszer USB-portjához, vagy csatlakoztassa Bluetooth® segítségével, hogy automatikusan elinduljon a WIFI-kapcsolat.

Fogadja el a kéréseket az okostelefonján az alkalmazás használatához.

Megjegyzés: a(z) „Android Auto™” szolgáltatás segítségével ellenőrizheti okostelefonja és az Android verziójának kompatibilitását: lásd a(z) Google® dokumentációját.

A multimédia rendszer a(z) „Android Auto™” szolgáltatás használatát javasolja.

Az alkalmazás a multimédia rendszeren indul, és az **A** területről láthatónak kell lennie. Az okostelefon-tükrözés felváltja a(z)

„Telefon” menüt,  és

megjelenik az **1**  ikon.

Ha a fent leírt műveletet sikertelen, ismétlje azt meg.

Az első használat után az okostelefon-tükrözés automatikusan elindul a további munkamenetekhez.

A(z) „Alkalmazások” menüben , majd a „Eszközkezelő” lehetőséggel aktiválhatja/inaktiválhatja az okostelefon-tükrözést a(z) „Android Auto™” tükrözés ikon

megérintésével .

Kilépés a tükrözésből

A(z) „Android Auto™” vezeték nélküli replikációból való kilépéshez:

- koppintson az okostelefonja értesítési képernyőjén a „Kilépés az autó üzemmódból” elemre;
- inaktiválja az okostelefon-tükrözést a „Android Auto™”

tükrözés ikonnal  vagy aktiválja a(z) „Telefon”

szolgáltatását  itt: „Eszközkezelő”;

ANDROID AUTO™, CARPLAY™

– válassza ki a jóváhagyott kereskedő alkalmazását az okostelefon-replikációs alkalmazások közül.

bemutatóCarPlay™



A(z) „CarPlay™” egy olyan, az okostelefonjára előre telepített szolgáltatás, amely lehetővé teszi, hogy a multimédiás rendszer képernyőjén keresztül használhasson néhány alkalmazást az okostelefonján.

Megjegyzés:

– A „CarPlay™” szolgáltatás csak akkor működik, ha a SIRI szolgáltatás és a jármű mikrofonja aktiválva van, és ha az okostelefon

csatlakozik a jármű USB-portjához, vagy vezeték nélkül Bluetooth® segítségével, hogy automatikus WIFI-kapcsolatot engedélyezzen a rendszerrel.

– az alkalmazás megfelelő működésének biztosítása érdekében célszerű az okostelefon gyártója által ajánlott USB kábeleket használni.

Első használat

Csatlakoztassa okostelefonját a multimédia rendszer USB-portjához, vagy csatlakoztassa Bluetooth® segítségével, hogy lehetővé tegye az automatikus WIFI-csatlakozást a rendszerhez.

A multimédiás rendszer azt javasolja, hogy:

- engedélyezze a kapcsolatot és az adatmegosztást;
- csatlakozzon automatikusan a(z) „CarPlay™” szolgáltatáshoz a további munkameneteknél.

Megjegyzés: ha nem engedélyezi, hogy a multimédia rendszer emlékezzen ezekre a lehetőségekre, minden indításkor emlékeztető üzenet jelenik meg.

Fogadja el a kéréseket az okostelefonján az alkalmazás használatához.

A szolgáltatás a multimédia rendszeren indul, és a **B** területről láthatónak kell lennie. Az okostelefon-tükrözés felváltja a(z)

„Telefon” menüt , és

megjelenik a **2**  ikon.

Ha a fent leírt műveletet sikertelen, ismételje azt meg.

A(z) „Alkalmazások” menüben , majd a „Eszközkezelő” lehetőséggel aktiválhatja/inaktiválhatja az okostelefon-tükrözést a(z) „CarPlay™” tükrözés ikon

megérintésével .

Kilépés a tükrözésből

A(z) „CarPlay™” vezeték nélkül replikációból való kilépéshez:

- deaktiválja a(z) WIFI funkciót az okostelefonján;
- inaktiválja az okostelefon-tükrözést a „CarPlay™” tükrözés

ikkonnal  vagy aktiválja a(z)

„Telefon” szolgáltatását  itt: „Eszközkezelő”;

– válassza ki a jóváhagyott kereskedő alkalmazását az

5

ANDROID AUTO™, CARPLAY™

okostelefon-replikációs alkalmazások közül.

Hangvezérlés



Adott alkalmazások és funkciók hangvezérlése kapcsán az okostelefon hangfelismerő funkciójának be-/kikapcsolásához nyomja meg hosszan a **3** gombot. További információért lásd a „Hangfelismerés használata” című fejezetet ➔ **26**.

Android Auto™

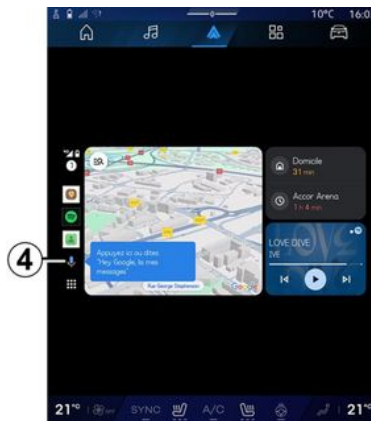

A(z) „Android Auto™” replikáció használatával az okostelefon néhány funkcióját is vezérelheti:

- a hangfelismerő gomb **4** megnyomásával;
- a következő hangparancs kimondásával: „Ok Google” vagy „Hey Google”.

CarPlay™



A(z) „CarPlay™” replikáció használatával az okostelefon néhány funkcióját is vezérelheti:

- a **5** gomb megnyomásával és nyomva tartásával;
- a(z) „Dis Siri” vagy „Say Siri” hangparancssal, ha a jármű mikrofonja be van kapcsolva **6**.

ALKALMAZÁS KEZELÉSE

„Alkalmazások” menü



Biztonsági okokból a jármű álló helyzetében végezze el ezeket a beállításokat.



Bizonyos beállítások csak a jármű álló helyzetében érhetők el.

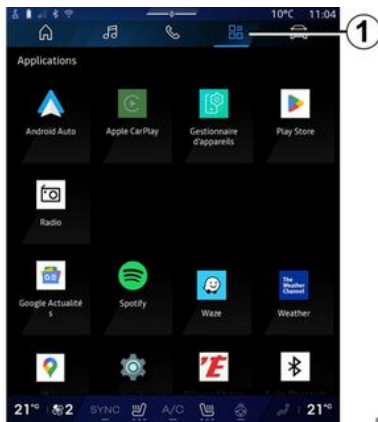

A "Alkalmazások"  1 pontból elérhető:

- a multimédia rendszerre telepített alkalmazások;
- okostelefon másolása;
- „Felhasználói kézikönyv”;
- „Eszközkezelő”;
- „Play Store™”;
- ...

Megjegyzés: bizonyos szolgáltatások ingyenesen elérhetők egy próbaidőszak erejéig. Előfizetését meghosszabbíthatja itt: www.myrenault.com.

Az új alkalmazásokat a(z) „Play Store™” alkalmazáson keresztül töltheti le.

„Alkalmazások” menü

Hozzáférhet a multimédia rendszerre telepített alkalmazásokhoz.

Az első két sor az alapértelmezés szerint előtelepített alkalmazásokat tartalmazza.

Minden más, a(z) „Play Store™” segítségével letöltött alkalmazás ábécé sorrendben lesz felsorolva.

Ha az alkalmazás nem elérhető, nem jelenik meg.

Nyomja meg az alkalmazást a megnyitásához.

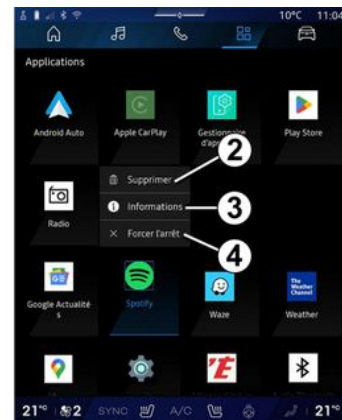

Az alkalmazás megnyomásával és nyomva tartásával a következők lehetségesek:

- „Törlés” az alkalmazás **2**;
- információk elérése a **3** alkalmazással kapcsolatban (verzió, hitelesítés vagy létrehozás dátuma, cím stb.);
- az alkalmazás kényszerített bezárása **4**.

Megjegyzés: csak a(z) „Play Store™” segítségével telepített alkalmazások törölhetők.

„Alkalmazások” beállítások

A(z) „Alkalmazások” információk és a „Beállítások” menü beállításai elérhetők a következőn keresztül:

ALKALMAZÁS KEZELÉSE

– a "Alkalmazások" Világ , majd a "Beállítások" alkalmazás;

– a "Jármű" Világ , majd "Beállítások";

– az értesítési központ, majd a

„Beállítások” ikon .

A(z) „Alkalmazások” elhelyezkedése

5

5



A „Beállítások” menüből válassza az „Hely”, majd az „Alkalmazásengedélyek” 5 menüpontot a multimédia rendszerre telepített alkalmazások helymeghatározási engedélyeinek beállításához.

„Alkalmazások és értesítések”

A „Beállítások” menüben válassza az „Alkalmazások és értesítések” lehetőséget, hogy hozzáférjen a multimédiás rendszerre telepített „Alkalmazások” információihoz és beállításaihoz:

- „Minden alkalmazás megjelenítése”;
- „Alapértelmezett alkalmazások”;
- „Alkalmazásengedélyek”;
- „Az alkalmazásoknak megadott speciális hozzáférési jogok”.

„Minden alkalmazás megjelenítése”

A multimédiás rendszerben található összes alkalmazással kapcsolatos információkhoz hozzáférhet:

- az alkalmazások címe;
- az alkalmazások mérete;
- alkalmazások verziója;
- az alkalmazás hitelessége vagy a létrehozásának dátuma;
- ...

„Alapértelmezett alkalmazások”

Hozzáférhet a következőkhöz használt alapértelmezett alkalmazásokhoz:

- kezdőképernyő;
- segítségnyújtás;
- az SMS-rendszert;
- a telefon;
- a navigációs rendszer.

Az alkalmazáshoz való hozzáférési hivatkozások megnyitását is beállíthatja.

„Alkalmazásengedélyek”

Az alkalmazáshasználati engedélyeket a következő célokból érheti el:

- „Fizikai tevékenység”;
- „Naptár”;
- „Kamera”;
- „Karosszériaérzékelők”;
- „Kapcsolatok”;
- ...

„Az alkalmazásoknak megadott speciális hozzáférési jogok”

Aktiválhatja/deaktiválhatja az alkalmazásokhoz megadott egyedi hozzáférési jogokat a következőkre vonatkozóan:

- „A rendszerbeállítások módosítása”;
- „Értesítések elérése”;
- „A prémium SMS elérése”;
- „Hozzáférés a felhasználói információkhoz”;
- „WIFI vezérlés”.

Bevezetés



A „My Renault” alkalmazás használatakor a telefon internetkapcsolatát használja (a mobilszolgáltató által meghatározott díjak és korlátozások szerint).

„My Renault”-ügyfélfiókjka elérhető a weboldalon (<https://renault-connect.renault.com>) vagy okostelefonján keresztül a(z) „My Renault” alkalmazás letöltésével.

Megjegyzés:

- a „My Renault” alkalmazást folyamatosan fejlesztjük. Csatlakozzon rendszeresen, hogy új funkciókkal bővítsé fiókját;
- a kompatibilis telefonokról szóló további információkért forduljon egy márkakereskedőhöz, vagy látogasson el a webhelyre: <https://renault-connect.renault.com>;
- További információért vegye fel a kapcsolatot márkaszervizzel, vagy tekintse meg az ajánlatot (Renault Connect) a megfelelő weboldalon:

<https://renault-connect.renault.com>.

A „My Renault” ügyfélszámláján keresztül kapcsolatba léphet járművével és információkat kaphat:

- megtekintheti a jármű adatait;
- hozzáférhet az interjúk előzményeihez és naptárához, és időpontot egyeztetget;
- megkeresheti azt a helyet, ahol a járműve parkol;
- távolról aktiválhatja a jármű hangkürtjét és fényeit;
- megtekintheti és kezelheti szerződéseit és szolgáltatásait;
- konzultálhat a jármű E-Guide funkciójával;
- kereshet egy jóváhagyott kereskedőt a közelben;
- a(z) „PIN kód” „My Renault” létrehozása/módosítása;
- ...

Megjegyzés:

- bizonyos funkciók a jármű felszereltségétől, a szolgáltatási előfizetési szerződésektől és az ország törvényeitől függenek;
- bizonyos funkciók okostelefonjáról csak a(z) „My Renault” alkalmazás segítségével érhetőek el.
- a szolgáltatásokat aktiválni kell a jármű távvezérlésének lehetővé

tételéhez. Lásd a „Szolgáltatások aktiválása” fejezetet → 12.

Online szolgáltatások itt: „My Renault”

Elektromos gépkocsik esetén

A „My Renault” alkalmazásban olyan kapcsolódó szolgáltatásokat vehet igénybe, mint például:

- az akkumulátor töltöttségi szintjének és a töltés állapotának ellenőrzése;
- töltés programozása;
- a légkondicionáló vagy fűtési rendszer elindítása/programozása;
- hozzáférés a(z) „Mobilize charge pass” funkcióhoz (töltőállomási fizetési mód);
- elérhető töltőállomás keresése a közelben;
- útvonal tervezése az út menti töltőállomások azonosításával;
- ...

Megjegyzés: a töltés, a légkondicionálás és a fűtés programozási funkciói csak bizonyos járműveknél érhetőek el. Bővebb információk érdekében vegye fel a kapcsolatot a márkakereskedéssel.

MY RENAULT

Hozzon létre egy „My Renault” felhasználói fiókot

A(z) „My Renault” funkciók eléréséhez felhasználói fiókot kell létrehoznia a weboldalon vagy a(z) „My Renault” alkalmazásban.

A webhelyen:

- válassza a „Fiók létrehozása” lehetőséget a kezdőlapon;
- adja meg a fiók létrehozásához szükséges adatokat.

Az alkalmazásból:

- válassza a „Regisztráció” lehetőséget az alkalmazás főmenüjében;
- adja meg a fiók létrehozásához szükséges adatokat.

A korábban megadott e-mail-címre visszaigazoló e-mailt küldünk.

A „My Renault” fiók létrehozásának véglegesítéséhez kattintson a visszaigazoló e-mailben megjelenő linkre.

Megjegyzés: ugyanazt a felhasználónevet és jelszót használhatja a webes felhasználói fiókjába való bejelentkezéshez.

Szinkronizálja My Renault fiókját járművével.

A „My Renault” alkalmazás használatához és más gépkocsival

való kapcsolatba lépéshez szinkronizálnia kell a „My Renault” alkalmazást gépkocsijára. A szinkronizálás automatikusan megtörténik, amikor elindítja az alkalmazást.

Megjegyzés:

- ha szeretné szinkronizálni a(z) „My Renault” alkalmazást a járművel, a járműben kell tartózkodnia, a tartózkodási helyén hálózati lefedettségnek kell lennie, és a gépkocsi multimédiás rendszerét be kell kapcsolnia.
- a(z) „My Renault” fiókhoz való csatlakozás csak a rendszergazdai profilból érhető el;
- ha nem szinkronizálja a(z) „My Renault” alkalmazást a járművel, akkor is hozzáférhet a szervizszerszövedésekhez.



Az értesítési központban (a **1** megnyomásával férhet hozzá) válassza a(z) „Profil” lehetőséget, a(z) „My Renault” fiókját, majd kövesse a multimédia rendszer képernyőjén megjelenő utasításokat.

Ha a „My Renault” fiókját összekapcsolta a multimédia rendszerrel, a szinkronizálás automatikusan megtörténik, amint elindítja az alkalmazást.

Regisztrálja járművét a „My Renault” fiókjában

Ha már szinkronizálta a „My Renault” fiókját a járművével, a

MY RENAULT

regisztráció automatikusan megtörténik.

A „My Renault” fiókján keresztül is regisztrálhatja járművét a „My Renault” fiókjában a „Gépkocsi hozzáadása” gombra kattintva, majd adja meg a VIN-t (alvázszámot) vagy a gépkocsi rendszámát kézzel vagy szkenneléssel.

Szolgáltatás megújítása

Ha szeretné megújítani valamelyik szolgáltatását a lejáráthoz közeledve, lépjen a „Renault CONNECT store” lapra a „My Renault” fiókjában, majd válassza a „Szolgáltatásaim” menüpontot.

Majd kattintson a „Megújítás” gombra, és kövesse a lépésenkénti útmutatót.

GÉPKOCSI KÖLCSÖNADÁSA ÉS ÁTADÁSA

Gépkocsi kölcsönadása

Jogi információk

Ha kölcsönadja gépkocsiját, akkor köteles (lásd az online szolgáltatások általános értékesítési feltételeit) tájékoztatni a bérlőt/bérlőket arról, hogy a gépkocsi az internethez csatlakozik, és személyes információkat gyűjt, például a gépkocsi földrajzi helyzetét.

Adatgyűjtés

A gépkocsi adatgyűjtése ideiglenesen felfüggeszthető.

Az adatgyűjtés felfüggesztéséhez a gépkocsi indításakor, amikor a „Biztonság és személyes adatok kezelése ablak” megjelenik a középső képernyőn, válassza a „OFF” lehetőséget.

A szolgáltatások le lesznek tiltva, kivéve a szükséges vagy a biztonsággal kapcsolatos funkciókat, mint például az automatikus segélyhívás baleset esetén.

Gépkocsi átadása

A jármű átadásakor tájékoztatnia kell az új vevőt arról, hogy a jármű

csatlakoztatva van, és személyes adatokat gyűjt, például a jármű tartózkodási helyét.

Személyes adatok törlése

A gépkocsi átadása (pl. viszonteladása és megvásárlása) során nagyon fontos, hogy minden tárolt személyes információt töröljön a gépkocsin belül és kívül.

Ehhez állítsa alaphelyzetbe a fedélzeti rendszert és törölje a gépkocsit a „My Renault” fiókból.

A rendszer gyári beállításainak visszaállítása

A jármű átadásakor az eladónak vissza kell állítania a rendszert. Ehhez kapcsolja be a gépkocsi multimédia rendszerét.

A "Jármű" Világ , "Beállítások", "Rendszer", "Visszaállítási lehetőségek", majd "Gyári beállítások visszaállítása" (adatok törlése).

Megjegyzés: a rendszer visszaállítása csak a rendszergazdai profilból lehetséges.

Gépkocsi törlése a My Renault-fiókjából

Amikor átadja a gépkocsit, akkor is törölnie kell a régi járművet a „My Renault” fiókjából.

Ehhez jelentkezzen be a „My Renault” fiókjába, válassza ki a megfelelő járművet a virtuális garázsában, majd kattintson a „Törölje ezt a járművet” gombra a kezdőlap alján.

VEZETÉST SEGÍTŐ ESZKÖZÖK

„Vezetést segítő rendszerek” menü



Ezek a funkciók további vezetést segítő rendszereket biztosítanak.

Soha nem teszik feleslegessé a vezető éberségét, valamint a vezető felelősségét (minden pillanatban legyen fékezésre kész).



Biztonsági okokból a jármű álló helyzetében végezze el ezeket a beállításokat.



Egyes vezetéstámogató rendszerek csak előfizetéssel

használhatók, és csak egy meghatározott időtartamig vehetők igénybe. Az előfizetési időszakot a www.myrenault.com weboldalon keresztül hosszabbíthatja meg.



Egyes beállításokat bekapcsolt motor mellett kell módosítani ahhoz, hogy a multimédia rendszer tárolni tudja őket.

Bevezetés

A jármű olyan vezetéstámogató rendszerekkel van felszerelve, amelyek megkönnyítik a jármű vezetését.

További információt a jármű használati útmutatójában talál.

Megjegyzés: egyes „Vezetést segítő rendszerek” beállítások a gépkocsi álló helyzetében érhetőek el.

A(z) „Vezetést segítő rendszerek” elérése

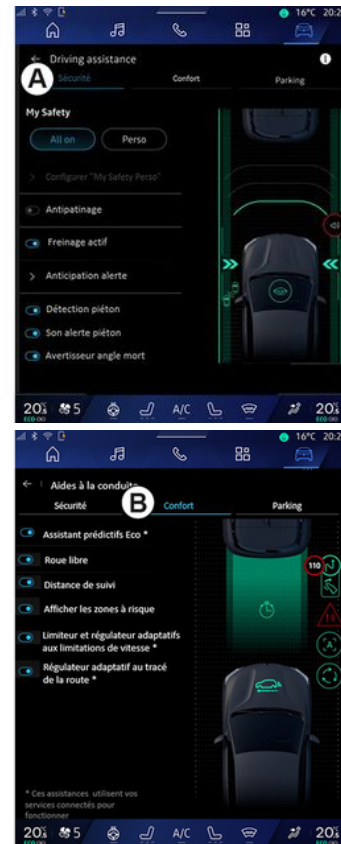

VEZETÉST SEGÍTŐ ESZKÖZÖK



6

A "Jármű" Világ  pontban válassza a "Vezetést segítő rendszerek", majd a "Biztonság" **A** lapot a biztonsági vezetési segédletekhez vagy a "Kényelem" **B** lapot a kényelmi vezetési segédletekhez.

A „Parkoló” fül **C** a parkolást segítő rendszerekre szolgál.

A "Parkoló" **C** fülre vonatkozó további információkért lásd a "Parkolási segédeszközök" című részt) ➔ 95.

« Biztonság »

„Biztonság” A

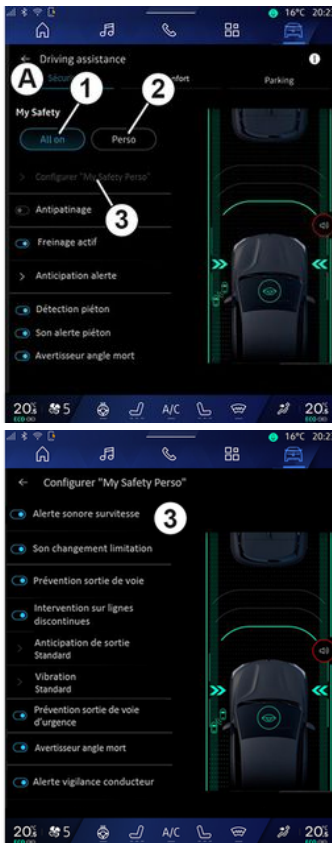

A(z) „Biztonság” fülön **A** be/kikapcsolhatja és/vagy konfigurálhatja a biztonsággal kapcsolatos vezetést segítő rendszereket:

- „Minden be” **1**;
- « Perso » **2**;
- « My Safety Perso konfigurálása » **3**;
- « Sebességtúllépésre figyelmeztető hangjelzés »;
- « Sebességkorlát megváltozását jelző hang »;
- « Sávelhagyás jelző »;
- „Műveletet záróvonalakon”;
- « Sávelhagyás megelőzése »;
- « Rezgési intenzitás »;
- „Vészsávelhagyás megelőzése”;
- « Holttér figyelő »;
- « A járművezető éberségét figyelő rendszer »;
- « Kipörgésgátló »;
- « Aktív fékezés »;
- « Megelőző figyelmeztetés »;
- « Gyalogosészlelés »;
- « Gyalogos figyelmeztető hang »;
- « Holttér figyelő »;
- ...

Megjegyzés: a funkció akkor aktív, ha az aktiválás/deaktiválás gomb kiemelten jelenik meg.

VEZETÉST SEGÍTŐ ESZKÖZÖK

„Saját biztonság”

„Minden be” 1;

Amikor a Saját biztonság „Minden be” beállítása aktiválva van, az összes biztonsági segédrendszer aktiválódik. Ez az üzemmód alapértelmezés szerint a jármű minden indításakor aktiválódik.

A Saját biztonság „Minden be”

funkciója a gépkocsi  vezérlőjének egyszeri megnyomásával is aktiválható.

A „” vezérlőről további információk a gépkocsi használati útmutatójának „Saját biztonság” című fejezetében találhatók.

« Perso » 2

Ha a Saját biztonság „Perso” funkció aktiválva van, a(z) „My Safety Perso konfigurálása” 3 segítségével konfigurált és tetszőleg szabott biztonsági segédrendszerek engedélyezve vannak.

A Saját biztonság „Perso” funkciója

a gépkocsi  vezérlőjének kétszeri megnyomásával is aktiválható.

A „” vezérlőről további információk a gépkocsi használati

útmutatójának „Saját biztonság” című fejezetében találhatók.

« My Safety Perso konfigurálása » 3

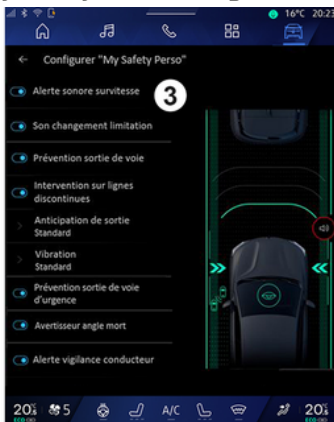

Ebben a menüben kiválaszthatja és/vagy konfigurálhatja azokat a funkciókat, amelyeket a Saját biztonság „Perso” beállításának aktiválásakor szeretne használni:

- « Sebességtúllépésre figyelmeztető hangjelzés »;
- « Sebességkorlát megváltozását jelző hang »;
- « Sávelhagyás jelző »;
- „Műveletek záróvonalakon”;
- « Sávelhagyás megelőzése »;
- « Rezgési intenzitás »;
- „Vészsávelhagyás megelőzése”;
- « Holttér figyelő »;

- « A járművezető éberségét figyelő rendszer »;

- ...

« Sebességtúllépésre figyelmeztető hangjelzés »

Ez a funkció hangjelzéssel figyelmezteti a vezetőt, ha a jármű túllépi a megengedett sebességhatárt.

« Sebességkorlát megváltozását jelző hang »

Ez a funkció hangjelzéssel figyelmezteti a vezetőt, ha változik a megengedett sebességhatár.

« Sávelhagyás jelző »

Ez a funkció a kormánykerék rezgéseivel (vagy a felszereltségtől függően hangjelzéssel) figyelmezteti a vezetőt, ha a jármű letér a sávról és áthalad egy (folyamatos vagy szaggatott) vonalon anélkül, hogy az irányjelzők aktiválódtak volna.

További információkért lásd a „Sávelhagyásra vonatkozó figyelmeztetés” című szakaszt a jármű használati útmutatójában.

VEZETÉST SEGÍTŐ ESZKÖZÖK

„Műveletek záróvonalakon”

Ez a funkció korrigálja a jármű pályáját, amikor az letér a sávról és áthalad egy szaggatott vonalon anélkül, hogy az irányjelző lámpák aktiválódtak volna, ha fennáll az ütközés közvetlen veszélye (pl. egy másik járművel való ütközés veszélye sávváltáskor, anélkül, hogy az irányjelző lámpák aktiválódtak volna).

Kiválaszthatja a járműrendszer kívánt érzékenységet:

- « Korán »;
- « Standard »;
- « Későn ».

Kiválaszthatja a rezgés kívánt intenzitását is:

- « Alacsony »;
- « Standard »;
- « Magas ».

„Vészsávelhagyás megelőzése”;

Ez a funkció a kormánykerék rezgésével (vagy a felszereltségtől függően hangjelzéssel) figyelmezteti a járművezetőt, ha a jármű letér a sávról és átlépi a (folyamatosan vagy szaggatott) vonalon anélkül, hogy az irányjelző lámpák aktiválódtak volna, ha fennáll az ütközés veszélye (pl. egy másik járművel való ütközés

veszélye sávváltáskor az irányjelző lámpák aktiválása nélkül).

További információkért lásd a „Sávelhagyásra vonatkozó figyelmeztetés” című szakaszt a jármű használati útmutatójában.

« Holttér figyelő »

Ez a funkció figyelmezteti a vezetőt, ha a holttérben jármű tartózkodik.

További információk a gépkocsi használati utasításának „Holttérfigyelő rendszer” című fejezetében.

« A járművezető éberségét figyelő rendszer »

Ez a funkció észleli a vezető reakcióképességének bármilyen csökkenését. A következőket veszi figyelembe:

- a kormánykerék hirtelen és véletlenszerű mozgása;
- a sávtartó asszisztens figyelmeztetésének gyakori aktiválódása.

A funkció figyelmeztető hangjelzéssel értesíti a gépkocsivezetőt, valamint egy figyelmeztető üzenet megjelenítésével a kijelzőegységen, amely azt javasolja a

gépkocsivezetőnek, hogy tartson szünetet.

További információkért lásd a „Vezető éberségével kapcsolatos figyelmeztetés” című szakaszt a jármű használati útmutatójában.

« Kipörgésgátló »

Ez a funkció korlátozza a meghajtott kerekek kipörgését, és így segít a gépkocsi irányításában indítási, illetve gyorsulási vagy lassítási szituációkban.

További információkért lásd a „Vezetést segítő berendezések” című szakaszt a gépkocsija használati útmutatójában.

« Aktív fékezés »

Ebben a menüben be-/kikapcsolhatja az „Aktív fékezés” funkciót. Az ütközésre figyelmeztető jelzés érzékenységét is beállíthatja a(z) „Megelőző figyelmeztetés” megnyomásával:

- « Korán »;
- « Standard »;
- « Későn ».

További információkért lásd a „Korszerű biztonság” fejezetet a jármű felhasználói kézikönyvében.

VEZETÉST SEGÍTŐ ESZKÖZÖK

« Gyalogosészlelés »

Ez a funkció érzékeli és figyelmezteti a vezetőt, ha fennáll a gyalogossal történő ütközés veszélye.

További információkért lásd a „Biztonságos kiszállás” című szakaszt a gépkocsija használati útmutatójában.

« Gyalogos figyelmeztető hang »

Ez a funkció hangjelzéssel figyelmezteti a vezetőt, ha fennáll a gyalogossal történő ütközés veszélye.

További információkért lásd a „Biztonságos kiszállás” című szakaszt a gépkocsija használati útmutatójában.

« Kényelem »

„Kényelem” B



A(z) „Kényelem” fülön **B** be/kikapcsolhatja és/vagy konfigurálhatja a kényelemmel kapcsolatos vezetést segítő rendszereket:

- « Eco prediktív asszisztens * » ;
- « Vitorlázás » ;
- « Követési távolság » ;
- « Veszélyzónák megjelenítése » ;
- Adaptív sebességkorlátozó vagy Adaptív sebességhatároló és tempomat *, felszereltségtől függően;

- „Útviszonyoknak megfelelő adaptív sebességtartó automatika*”;

- ...

Megjegyzés: a funkció akkor aktív, ha az aktiválás/deaktiválás gomb kiemelten jelenik meg.

« Eco prediktív asszisztens * »

Ez a funkció jelzi a járművezetőnek, hogy mikor vegye le a lábát a gázpedálról egy jövőbeli esemény (pl. kanyar, körforgalom stb.) előtt, hogy elkerülje a késői fékezést, és kihasználja a jármű tehetetlenségét a fogyasztás csökkentése és a jármű hatótávolságának növelése érdekében.

« Vitorlázás »

Ez a funkció lehetővé teszi a motorfék csökkentését a lassítási fázisokban, és a gyorsítás nélküli továbbhaladást az üzemanyag megtakarítása érdekében.

További információkért lásd a „Vezetési tanácsok, gazdaságos vezetés” című szakaszt a gépkocsija használati útmutatójában.

VEZETÉST SEGÍTŐ ESZKÖZÖK

« Követési távolság »

Ez a funkció figyelmezteti a vezetőt, ha túl közel kerül egy másik járműhöz.

További információk a gépkocsi használati utasításának „A követési távolságra figyelmeztető rendszer” című fejezetében.

« Veszélyzónák megjelenítése »

Ez a funkció lehetővé teszi a kockázatos területek megjelenítését.

További információért lásd az „Stop and GoAdaptív tempomat” és a „Jelzőtábla-felismerés” című szakaszt a gépkocsi kezelési kézikönyvében.

Adaptív sebességkorlátozó vagy Adaptív sebességhatároló és tempomat * (felszereltségtől függően)

Ez a funkció lehetővé teszi a jármű sebességének korlátozását és szabályozását az útviszonyoknak megfelelően.

További információért lásd az „Stop and GoAdaptív tempomat” és a „Jelzőtábla-felismerés” című szakaszt a gépkocsi kezelési kézikönyvében.

„Útviszonyoknak megfelelő adaptív sebességtartó automatika**”;

Ez a funkció lehetővé teszi a jármű sebességének szabályozását az útviszonyoknak megfelelően (pl. körforgalom, kanyar stb.).

További információkért lásd az „Stop and Go Adaptív sebességtartó automatika” című szakaszt a jármű használati útmutatójában.

PARKOLÁST SEGÍTŐ RENDSZEREK

Bevezetés



Ezek a funkciók további vezetést segítő rendszereket biztosítanak.

Soha nem teszik feleslegessé a vezető éberségét, valamint a vezető felelősségét (minden pillanatban legyen fékezésre kész).



Manőverezés közben a kormánykerék gyorsan foroghat: ne tegye a kezét a belső oldalára,

és győződjön meg róla, hogy semmi sincs beakadva a szerkezetbe.



Biztonsági okokból a jármű álló helyzetében végezze el ezeket a beállításokat.

A jármű parkolást segítő rendszerekkel van felszerelve, amelyek további segítséget nyújtanak a parkolási manőverek során.

A felszereltségtől függően a(z)



„Jármű” menüben  nyoma meg a(z) „Vezetést segítő rendszerek” menüt, majd válassza a(z) „Parkoló” lapot a Parkolást segítő rendszer menü eléréséhez:

- « Parkolási segéd » ;
- « Kéz nélküli Parkoló Asszisztens ».

További információt a jármű használati útmutatójában talál.

„Parkolási segéd” menü



A(z) „Jármű”, világból  válassza a(z) „Vezetést segítő rendszerek” menüpontot, majd a „Parkoló”  fület. Ezzel a menüvel megnyithatja a parkolást segítő rendszer beállításait. További információk a gépkocsi használati utasításának „Parkolási segéd” fejezetében.



1. « Elöl ».
2. « Oldalt ».
3. « Hang ».
4. « Hangtípus ».
5. « Hangerő ».
6. « Hátsó keresztforgalomra figyelmeztetés ».
7. « Aktív vészfék tolatáskor ».

PARKOLÁST SEGÍTŐ RENDSZEREK

8. « Gépkocsi biztonságos vészkijárata ».

„Parkolási segéd” észlelési területek

A következő parkolást segítő rendszer következő zónáit tudja be-/kikapcsolni:

- « Elöl » **1**;
- « Oldalt » **2**.

« Hang » **3**

Nyomja meg a „Hang” **3** gombot a parkolást segítő rendszer hangjelzéseinek be- vagy kikapcsolásához.

Módosíthatja a következő paramétereket:

- „Hangtípus” **4**: válasszon egyet az ajánlott hangos figyelmeztetési típusok közül;
- „Hangerő”:
az akadályészlelésre vonatkozó figyelmeztetés hangerejének beállítása a(z) „Hangerő” sáv segítségével **5**.

« Hátsó keresztforgalomra figyelmeztetés » **6**

A(z) „Hátsó keresztforgalomra figyelmeztetés” funkció **6** a jármű oldalához hátulról közeledő akadályokat érzékeli.

Akkor kapcsol be, ha a gépjármű hátrameneti sebességfokozatban van, és egy helyben áll vagy alacsony sebességgel halad.

A közeledő akadályokról folyamatos hangjelzés, a multimédia képernyőn megjelenő jelzés, valamint a visszapillantó tükörben megjelenő fényjelzés értesíti Önt.

Megjegyzés: a mozdulatlan akadályokat a rendszer nem érzékeli.

A(z) „Hátsó keresztforgalomra figyelmeztetés” funkcióiról további információk a gépkocsi használati útmutatójának „Hátsó keresztforgalomra figyelmeztetés” című fejezetében találhatók.

« Aktív vészfék tolatáskor » **7**

Amikor hátramenetbe kapcsol, a(z) „Aktív vészfék tolatáskor” **7** érzékeli a jármű mögötti, egy helyben álló akadályokat.

A(z) „Aktív vészfék tolatáskor” funkcióiról további információk a gépkocsi használati útmutatójának „Aktív vészfék tolatáskor” című fejezetében találhatók.

« Gépkocsi biztonságos vészkijárata » **8**

A(z) „Gépkocsi biztonságos vészkijárata” **8** figyelmeztetés észleli a potenciális veszélyeket és figyelmezteti a vezetőt és/vagy az utas(oka)t, ha az álló jármű ajtajait kinyitják.

Ez a funkció parkoló járműben kapcsol be.

Ha egy akadály közeledik a járműhöz, a műszerfalon figyelmeztetés jelenik meg, a külső visszapillantó tükrökön és az ajtók belső oldalán fényjelzés jelenik meg, illetve hangjelzés hallható.

Megjegyzés: az álló helyzetben lévő akadályokat és a gyalogosokat a rendszer nem képes érzékelni.

A(z) „Gépkocsi biztonságos vészkijárata” funkcióiról további információk a gépkocsi használati útmutatójának „Gépkocsi biztonságos vészkijárata” című fejezetében találhatók.

„Kéz nélküli Parkoló Asszisztens” menü

A(z) „Kéz nélküli Parkoló Asszisztens” funkció a kormánykerék, a fékek, a motor és a sebességváltó vezérlésének

PARKOLÁST SEGÍTŐ RENDSZEREK

átvételével segíti Önt a parkolási manőverekben.

A manőver során kövesse a multimédiás rendszer képernyőjén megjelenő utasításokat (pl. Kapcsoljon hátramenetbe, Tolatás stb.), és vegye le a kezét a kormánykeréről.

A gépkocsi irányítását a kormánykerék elfordításával bármikor átveheti.

A(z) „Kéz nélküli Parkoló Asszisztens” menüje a következő helyről érhető el:

- a „Jármű” menüben  nyomja meg a „Vezetést segítő rendszerek” menüt, majd a „Parkoló” lapot **C**;
- a(z) „Kéz nélküli Parkoló Asszisztens” widgetet a(z) „Megnyitás” megnyomásával (a beállításhoz lásd a „Widgetek hozzáadása és kezelése” szakaszt **➔ 24**);
- a „Kéz nélküli Parkoló Asszisztens” parancsikon segítségével a 360°-os kameranézetben (további információkért lásd a „360° Kamera” című részt **➔ 99**);
- a(z) „Kedvencek” gombot a kormányon (a konfiguráláshoz lásd a „Felhasználói beállítások” szakaszt **➔ 122**);

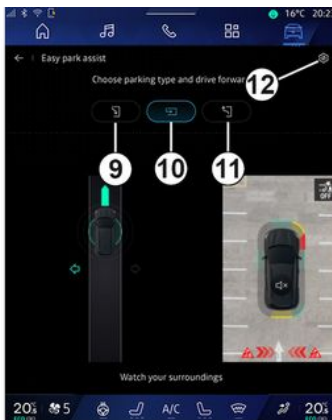

Ebben a menüben a következő manőverek közül választhat:

- párhuzamos parkolás **9**;
- merőleges parkolás **10**;
- kiállítás a gépkocsival az úttal párhuzamos parkolóhelyről **11**.

További információk a gépkocsi használati utasításának „Kéz nélküli Parkoló Asszisztens” fejezetében.

A **12** ikon használatával kiválaszthatja az alapértelmezett manővertípust:

- « Párhuzamos parkolás »;
- vagy
- « Ferde parkolás ».

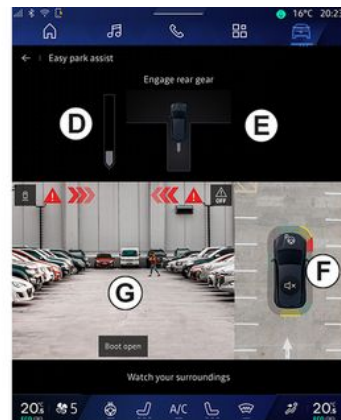

Felszereltségtől függően különböző nézetek jelennek meg a multimédia rendszer képernyőjén a manőver során:

- a manőver előrehaladása **D**;
- a manőver irányának utasításai **E**;
- a gépkocsi, a környezet és a szabad parkolóhelyek nézete **F**;
- első/hátsó kamera nézet **G**.

Ha a művelethez szükséges feltételek nem teljesülnek, figyelmeztető üzenet jelenik meg a képernyőn.

Az aktuális manőver megszakításához nyomja meg a(z) „Manőver leállítása” gombot.

TOLATÓKAMERA



Biztonsági okokból a jármű álló helyzetében végezze el ezeket a beállításokat.



A hátrameneti fokozat bekapcsolásakor a gépkocsi hátsó részén elhelyezett tolatókamera aktiválódik, hogy a gépkocsi mögötti kilátást a multimédia képernyőre továbbítsa.

Amikor a tolatókamera megjelenik a multimédia rendszer képernyőjén, a

beállításokat a „Beállítások”  1 ikon megnyomásával érheti el.

További információkért a tolatókameráról tájékozódjon a gépkocsi használati utasításában.

Megjegyzés:

– győződjön meg arról, hogy a kamerák nincsenek eltakarva (szennyeződés, sár, hó stb.);
– a tolatókamera kijelzője nem érhető el (fekete képernyő váltja fel), ha a gépkocsi sebessége meghaladja a 10 km/h-t (a helyi előírásoktól függően).

„Képbeállítások”



A következő paramétereket állíthatja be:

- fényerő **2**;
- kontraszt **3**;

– szín **4**.

A beállításokból való kilépéshez nyomja meg a **9** gombot.

„Nyomvonalak”

Be- vagy kikapcsolhatja:

- a gépkocsi pályáját a kormánykerék helyzetének megfelelően jelző mozgó irányvonalak **5**;
- a fix nyomvonalakat **6**, amelyek a gépkocsi mögötti távolságot jelzik;
- a pótkocsi mozgó irányvonalai **7**, amelyek a kormánykerék helyzetének megfelelően jelzik a pótkocsi pályáját.

„Automatikus zoom”

(felszereltségtől függően)

Az „Automatikus zoom” **8** be- vagy kikapcsolható.

360° KAMERA



Ez egy kiegészítő segítő funkció. Semmilyen esetben sem helyettesíti a

vezető éberségét, és nem mentesíti a felelősség alól. A vezetőnek mindig fel kell készülnie azokra az esetleges hirtelen eseményekre, amelyek bekövetkezhetnek vezetés közben: figyeljen arra, hogy nincsenek-e kicsi, keskeny mozgó objektumok (gyermek, állat, kerekesek személy, kerékpáros, kövek, padka stb.) a manőverezés során az autókörnyezetben.



A képernyő a hátsó nézet fordított képét mutatja.

A nyomvonalak vízszintes terepre történő vetítés útján adódnak. Ezt az információt nem kell figyelembe venni, amikor egy függőleges vagy egy talajon lévő tárgy egymásra vetül. A tárgyak képernyőn megjelenített képe deformálódhat. A túlságosan erős fény (hó, napon álló jármű stb.) zavarhatja a kamera által megjelenített képet.

Bevezetés

A gépkocsi négy kamerával van felszerelve, a kocsi elején és hátulján, illetve a külső visszapillantó tükrökben, hogy további segítséget nyújtson a nehéz manőverek közben.

További információk a gépkocsi használati utasításának „360° Kamera” fejezetében.

Megjegyzés: győződjön meg róla, hogy a kamerák nincsenek

eltakarva (szennyeződés, sár, hó stb. által).

Használat



A rendszer a(z) „Jármű” részen

aktiválható  a(z) „360° Kamera” menü megnyomásával vagy hátrafelé fokozatba váltva (és legfeljebb öt másodperccel egy másik sebességfokozatba kapcsolás után).

A multimédiás rendszer képernyőjének **A** zónájában a jármű mögötti terület képe jelenik meg, irányvonalakkal **1**, a jármű körvonalával és hangjelzésekkel kísérvé.

360° KAMERA

A gépkocsiba beépített ultrahangos érzékelők megméri a gépkocsi és az akadály közötti távolságot.

A piros zóna elérése után a lökhárító ábrája segítheti a pontos megállásban.

A gépkocsi madártávlat nézete és környezete a multimédia rendszer képernyőjének **B** zónájában jelenik meg.

A(z) „360° Kamera” kijelzőt a **2** ikon segítségével módosíthatja.

További információk a gépkocsi használati utasításának „360° Kamera” fejezetében.

Kameraválasztás



A képernyőn megjeleníteni kívánt nézet típusát is kiválaszthatja:

- normál első/hátsó nézet és madártávlat **3**;
- panoráma első/hátsó nézet **4**;
- oldalnézetek **5**;
- 3D nézet **6**.

Megjegyzés: a(z) „360° Kamera” a kormánykerék kezelőszervének „Kedvencek” gombjával használható.

Beállítások

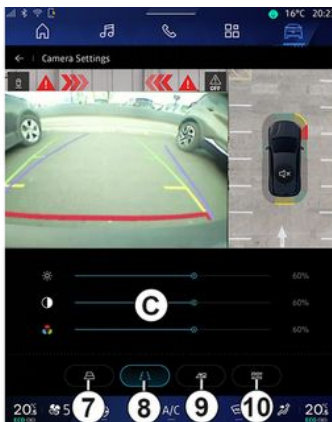

A(z) „360° Kamera” menüben nyomja meg a kamera beállítására szolgáló **2** ikont. Ezzel a menüvel konfigurálhatja a kamerát:

- a mozgó irányvonalak megjelenítésének bekapcsolásához vagy kikapcsolásához nyomja meg a **7** gombot;
- a rögzített irányvonalak megjelenítésének bekapcsolásához vagy kikapcsolásához nyomja meg a **8** gombot;
- az utánfutó irányvonalai megjelenítésének bekapcsolásához vagy kikapcsolásához nyomja meg a **9** gombot;
- az automatikus nagyítás bekapcsolásához vagy kikapcsolásához nyomja meg a **10** gombot;
- a **C** beállítási sávok mozgatásával beállíthatja a kép fényerejét, kontrasztját és színeit.

MULTI-SENSE

„MULTI-SENSE” menü



Biztonsági okokból a jármű álló helyzetében végezze el ezeket a beállításokat.



A(z) Jármű menüben  a(z) MULTI-SENSE lehetőséghez férhet hozzá. Ezzel a menüvel személyre szabhatja bizonyos fedélzeti rendszerek működését.

Az üzemmód kiválasztása

A rendelkezésre álló módok a gépkocsitól és a felszereltségi szinttől függően változhatnak. A(z) „MULTI-SENSE” menüben válassza ki a kívánt üzemmódot 1:

- « Comfort »;
- « Eco »;
- « Sport »;
- « Perso »;
- « Snow »;
- « All Terrain »;
- ...

Az egyes üzemmódokkal kapcsolatos további információért tekintse meg a jármű használati útmutatóját.

« Beállítás »

Nyomja meg a(z) „Beállítás” 2 gombot a következő fedélzeti rendszerek különféle paramétereinek testreszabásához:

- « Kormányzási erő »;
- « Jármű dinamika »;
- « Klíma »;
- « Hangulatvilágítás »;
- ...

Megjegyzés:

- egyes konfigurációs menük a járműtől és a felszereltségi szinttől függően eltérők lehetnek;

- hozzáférhet a különböző módokhoz járműve „MULTI-SENSE” gombjának többszöri megnyomásával. További információt a jármű használati útmutatójában talál.

„Konfigurálás” „MULTI-SENSE”

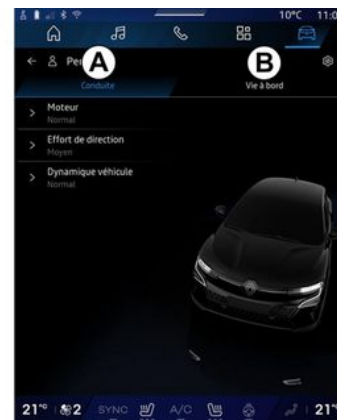

MULTI-SENSE



6

A(z) „MULTI-SENSE” „Beállítás” képernyő a következő füleket tartalmazza:

- „Vezetés” **A**: a jármű vezetésével kapcsolatos funkciókat mutatja;
- „Élet a fedélzeten” **B**: a fedélzeti élménnyel kapcsolatos funkciókat mutatja.

Megjegyzés: a rendelkezésre álló beállítások a „MULTI-SENSE” üzemmódtól, a jármű modelljétől és a felszereltségi szinttől függően eltérők lehetnek.

A **3** fülön lehetősége van: „Az üzemmód beállításainak visszaállítása alapértékekre”.

„Vezetés” beállítások

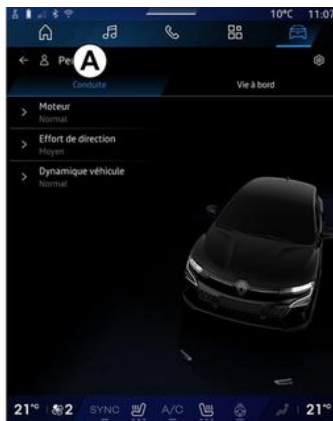

A(z) „Vezetés” fülön **A** a következő berendezéseket konfigurálhatja:

- « Szövegfelolvasó motor »;
- « Kormányzási erő »;
- « Jármű dinamika »;
- ...

« Szövegfelolvasó motor »

Ebben a menüben számos motorreakció-beállítás közül választhat:

- « Normál »;
- « Sport »;
- « Eco ».

A kiválasztott beállítástól függően a teljesítmény és a motor nyomatéka érzetőbb és érzékenyebbé válik.

« Kormányzási erő »

Ebben a menüben számos kormányreakció-beállítás közül választhat:

- « Alacsony »;
- « Közepes »;
- « Magas ».

A kiválasztott beállítástól függően a kormányzás érzékenysége reaktívabbra vagy nehezebbre állítható, így optimális egyensúlyt biztosítva a zökkenőmentes és pontos kormányzás élménye között.

« Jármű dinamika »

Ez a menü, amely a kétkerék-meghajtású járműveken elérhető, számos működési beállítást kínál:

- « Normál »;
- « Kényelem »;
- « Sport ».

A kiválasztott beállítástól függően a kerekek fékezése az optimális útvonal biztosítása érdekében a kerekek szögének függvényében változik.

MULTI-SENSE

« 4Control Advanced »

Ez a menü, amely a négykerék-meghajtású járműveknél elérhető, számos működési beállítást kínál. A módosításhoz közvetlenül állítsa be a szintjelző sávot az ujját balra csúsztatva a stabilitás növeléséhez, vagy balra a mozgékonyság növeléséhez.

A kiválasztott beállítástól függően a kerekek fékezése az optimális útvonal biztosítása érdekében a kerekek szögének függvényében változik.

« Contrôle châssis »

Ez a menü, amely a kamerával irányított felfüggesztéssel rendelkező és a négykerék-meghajtású járműveknél elérhető, számos működési beállítást kínál.

- « Kényelem »;
- « Dinamikus »;
- « Sport ».

A kiválasztott beállítástól, a fékezéstől és a kormányzástól függően a kormányzás és a felfüggesztés úgy változik, hogy dinamikusabb vagy kevésbé dinamikus vezetési élményt kínáljon.

„Élet a fedélzeten“ beállítások



A(z) „Élet a fedélzeten“ fülön **B** a következő berendezéseket konfigurálhatja:

- « Hangulatvilágítás »;
- « Fényintenzitás »;
- « Klíma »;
- ...

További információt a(z) „Hangulatvilágítás“ és a(z) „Fényintenzitás“ vonatkozásában a „Környezeti megvilágítás“ című fejezetben talál. ➔ 105.

DINAMIKUS FUTÓMŰ



Ezek a funkciók további vezetést segítő rendszereket biztosítanak.

Soha nem teszik feleslegessé a vezető éberségét, valamint a vezető felelősségét a manőverek során (minden pillanatban legyen fékezésre kész).

- a(z) „Lejtmenet-vezérlő (HDC)” rendszer be-/kikapcsolása (felszereltségtől függően) **1**;
- a(z) „Kamera” menü parancsikonja (felszereltségtől függően) **2**;
- a kerekek iránya **3**;
- első/hátsó nyomatékelosztás négykerék-hajtással felszerelt járműveknél (4WD) **4**;
- keresztirányú dőlésmérő **5**;
- hosszirányú dőlésmérő **6**;
- iránytű **7**.

A(z) „Lejtmenet-vezérlő (HDC)” lehetőséggel kapcsolatos további információért lásd a „Vezetést segítő berendezések” című szakaszt a gépkocsi használati útmutatójában.



A(z) Jármű menüben  nyomja meg a(z) Dinamikus futómű gombot a következők eléréséhez:

HANGULATVILÁGÍTÁS



Biztonsági okokból a jármű álló helyzetében végezze ezeket a műveleteket.

A(z) „Jármű” világban  nyomja meg a „Beállítás” gombot a(z) „MULTI-SENSE” menüben, a(z) Élet a fedélzeten” fület, majd a következőt: „Hangulatvilágítás”.

Ebben a menüben állíthatja be az utastéri hangulatvilágítást:

- « Változtatás »;
- « Személyes ».

« Változtatás »



A hangulatvilágítás színének fokozatos módosításához nyomja meg a „Változtatás” gombot.

A multimédia rendszer automatikusan beállítja Önnek a hangulatvilágítást, hogy a napszaknak leginkább megfelelő színű hangulatvilágításban utazhasson.

« Személyes »



A jármű hangulatvilágítása színének módosításához nyomja meg a „Személyes” gombot, majd a **1** ikont. Válassza ki az egyik színt a kör alakú palettán **2** felkínált színek közül, a **4** gomb mozgatásával.

A belső kör **3** a multimédiás képernyő és a műszerfal környezeti színét jelöli.

Nyomja meg a „OK” gombot a színválasztás megerősítéséhez, vagy a „Mégse” gombbal elvetheti a kiválasztott színt.

HANGULATVILÁGÍTÁS

« Fényintenzitás »

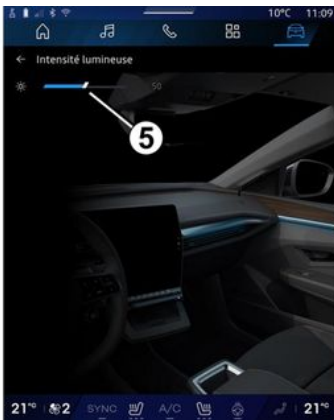

6

Beállíthatja a hangulatvilágítás fényerejét.

A(z) „Jármű” világban  nyomja meg a „Beállítás” gombot a(z) „MULTI-SENSE” menüben, a(z) Élet a fedélzeten” fület, majd a következőt: „Fényintenzitás”.

Mozgassa a kurzort **5** a fényerősség sávján a hangulatvilágítás fényerejének beállításához.

Megjegyzés: a hangulatvilágítás fényerejét a rendszer eltárolja, és a beállításkor megadott módon a jármű nappali vagy éjszakai üzemmódjához kapcsolja.

ÜLÉSEK/VISSZAPILLANTÓ TÜKRÖK



A „Jármű” menüben  nyomja meg a „Ülések” gombot, hogy hozzáférjen a járműve ülésbeállítási funkcióihoz „Vezető” **A** és „Utás” **B**:

- « Derék aktiválva »;
- « Ülés könnyű beszállás funkciója »;
- « Vizuális visszajelzés »;
- « Vezetési pozíció »/« Relax pozíció ».

A(z) „Ülések” menü közvetlenül is elérhető az ülésen található kapcsoló megnyomásával. A masszázsfunkció elindításához a kapcsolót nyomja meg és tartsa lenyomva.

Az ülés vezérlésével kapcsolatos további információkért tekintse meg a jármű használati útmutatóját.

A(z) „Vezető” vagy „Utás” ülés kiválasztásához:

- nyomja meg az **A** vagy **B**fület;
- a multimédiás képernyőt gyorsan oldalra csúsztatva az egyik ülésről a másikra válthat.

« Derék aktiválva »

A „Vezető” lapokon kiválaszthatja a szekvencia típusát:

- « Alacsony »;
- « Kiterjesztett »;
- « Váltakozó ».

Mozgassa a kurzort a „Intenzitás” sávon a masszázs „Intenzitás” beállításához.

« Ülés könnyű beszállás funkciója »



Kapcsolja ki a „Ülés könnyű beszállás funkciója” funkciót, mielőtt gyermekülést szerelne az első utasülésre és/vagy a hátsó ülésekre.

Sérülésveszély.

Ha ez a funkció be van kapcsolva, az ülés automatikusan hátrafelé mozdul, amikor a vezető és/vagy az utas elhagyja a járművet, és a jármű következő indításakor visszatér a helyére.

« Vizuális visszajelzés »

Ha ez a funkció be van kapcsolva, egy beállítási környezet ablak jelenik meg a képernyőn, mikor a vezető vagy az utas beállítja a saját ülése helyzetét.

„Vezetési pozíció” / „Memorizált pozíció”

« Mentés »

Ez a funkció megjegyzi az első ülések és a „Vezető” és/vagy „Utás” visszapillantó tükrök helyzetét.

A(z) „Ülések” menüből:

- válassza a(z) „Vezető” vagy a(z) „Utás” ülést;
- állítsa be az ülés helyzetét az ülésen található kapcsolókkal;
- a külső visszapillantó tükrök helyzetét az ablakemelőkkel állítsa be;
- nyomja meg a(z) „Mentés” gombot az aktuális pozíció tárolásához.

Az adott ülés beállítási vezérlőinek használatával:

ÜLÉSEK/VISSZAPILLANTÓ TÜKRÖK

- állítsa be az ülés helyzetét az ülésen található kapcsolókkal;
- néhány másodperc után a multimédiás képernyőn megjelenik egy üzenet, amely felajánlja az új pozíció tárolását;
- nyomja meg a(z) „Mentés” gombot az aktuális pozíció tárolásához, vagy a(z) „Ne mentse” gombot, ha ezt nem szeretné.

Megjegyzés: a külső visszapillantó tükrök helyzetét a rendszer a járműtől függően az ülések helyzetével együtt megjegyzi.

További információt a jármű használati útmutatójában talál.

« Pozíció lekérd. »

Amikor a jármű áll, ez a funkció képes visszahívni a tárolt ülés- és visszapillantó tükör pozíciókat:

- A vezetőüléshez: nyomja meg a(z) „Pozíció lekérd.” gombot.
- Az utasüléshez: válassza ki a kívánt tárolt „Ülés helyzet” elemet, majd nyomja meg a(z) „Pozíció lekérd.” gombot.

Megjegyzés: biztonsági okokból bizonyos funkciók csak álló járműben érhetőek el.

« Relax pozíció »



A jármű álló helyzetében automatikusan hátritolhatja és döntheti a vezetőülést, hogy pihenés közben pihentető üléspozíciót kapjon. Ehhez nyomja meg a(z) „Aktiválás” gombot.

A „Relax pozíció” az ülés helyzetének az ülésbeállító gombok segítségével történő beállításával testre szabhatja az ülést, majd a „Mentés” megnyomásával elmentheti a pozíciót.

Megszakíthatja a mozgás menetét az ülésbeállítás egyik gombjának megnyomásával vagy a multimédiás képernyőn a „Vissza a

vezetői pozícióba” gomb megnyomásával.

Ha vissza szeretné állítani az ülést a vezetési pozícióba, nyomja meg a „Vissza a vezetői pozícióba” gombot.

Megjegyzés: a jármű töltése közben automatikusan megjelenik egy üzenet a multimédiás képernyőn, amely megkérdezi, hogy szeretné-e aktiválni a pozíciót. Az aktiválás során elérheti a(z) Relax pozíció beállításokat;



A „Relax pozíció” használata vagy a vezetési pozíció felidézése

(pozíciómemória, profilváltás) előtt ellenőrizze, hogy senki sem tartózkodik a mozgó alkatrészek közelében (különösen a hátsó üléseken).

Fennáll a sérülés veszélye.

KERÉKNYOMÁS



Biztonsági okokból a jármű álló helyzetében végezze ezeket a műveleteket.



A gumiabroncsok nyomásával kapcsolatos további információkért lásd a „Gumiabroncsnyomás-ellenőrző rendszer” című szakaszt a jármű használati útmutatójában.

A „Jármű” menüben  nyomja meg a „Jármű”, majd a „Guminyomás” lapot a gumiabroncsnyomás állapotának ellenőrzéséhez és a felügyeleti rendszer visszaállításához „Guminyomás”.

A járműtől függően különböző „Guminyomás” ellenőrző rendszerek állnak rendelkezésre:

- TPMS: gumiabroncsnyomás-ellenőrző rendszer; vagy

– TPW: a gumiabroncsok nyomáscsökkenésére figyelmeztető rendszer.

A jármű fedélzeti számítógépének kijelzője tájékoztatja Önt a gumiabroncsokkal kapcsolatos esetleges problémákról.

A gumiabroncsnyomás állapota a TPMS rendszerrel



A multimédia rendszerben ellenőrizheti a gumiabroncsnyomás állapotát.

A **2** szimbólum színekkal jelzi a gumiabroncsnyomás állapotát:

- zöld – a gumiabroncsok nyomása megfelelő vagy az utolsó újraindítás óta változatlan;

– narancssárga – a gumiabroncsnyomás nem megfelelő;

- piros – az egyik gumiabroncs kilyukadt vagy nagyon leeresztett;
- Szürke – a gumiabroncs-érzékelő nem küld információt.

A járművébe beszerelt „Guminyomás” ellenőrző rendszerrel kapcsolatos további információkért

nyomja meg a(z)  ikont.

A gumiabroncsnyomás állapota a TPW rendszerrel



A multimédia rendszerben ellenőrizheti a gumiabroncsnyomás állapotát.

KERÉKNYOMÁS

A **3** szimbólum színekkel jelzi a gumiabroncsnyomás állapotát:

- zöld - a gumiabroncsok nyomása megfelelő vagy az utolsó újraindítás óta változatlan;
- Narancssárga - az egyik gumiabroncs nyomása túl alacsony.

A járművébe beszerelt „Guminyomás” ellenőrző rendszerrel kapcsolatos további információkért

nyomja meg a(z) **i** ikont.

Indítsa újra a(z) „Guminyomás” vezérlőrendszert a **1** használatával.

A rendszer újraindításának eljárását a **4** jelzi.

Ismételt beállítás

Ez a funkció lehetővé teszi az újraindítást a(z) „Alaphelyzet” gomb megnyomásával **1**.

A visszaállítást a jármű álló helyzetében és a gyújtás bekapcsolt állapotában kell végrehajtani.

Indítsa el az újraindítási eljárást a(z) „Igen” gomb megnyomásával, vagy a(z) „Nem” gomb megnyomásával térjen vissza a gumiabroncsnyomás állapotához.

Ha a visszaállítás megtörtént, a képernyőn megjelenik egy megerősítő üzenet.

MY DRIVING

„My driving” menü

 Bizonyos funkciók csak akkor állnak rendelkezésre, amikor a jármű áll.





A(z) Jármű menüben  nyomja meg a következőt: My driving a következő információk és funkciók eléréséhez:

– a kezdési dátum, a megtett távolság és az aktuális útvonal átlagsebessége **A**;

- „Biztonsági pontszám” **B** (a felszereltségtől és az országtól függően);
- „Takarékos pontszám” **C**;
- „Energiafogyasztás” **D**.

A „Biztonsági pontszám” widgetből is elérheti a „Kezdőképnyelő” vagy a

„Navigáció” menüben .

Az  információs ikonon keresztül hozzáférhet a(z) „My driving” funkcióval kapcsolatos információkhoz.

Megjegyzés:

- a(z) „My driving” menüben elérhető információk a jármű felszereltségi szintjétől függően eltérők lehetnek.
- a megjelenített adatok automatikusan visszaállnak, ha a motor legalább két órán keresztül állt, vagy ha a(z) „Profil” módosul.

„Biztonsági pontszám”

(a berendezéstől és az országtól függően)



MY DRIVING

„Folyamatban lévő útvonal”

Az „Aktuális útvonal” **E** területen megtekintheti a vezetésbiztonsági adatait az indulás óta és az aktuális útvonal mentén.

Az út elején a pontszámok inicializálása folyamatban van, ezért nem jelennek meg.

A pontszámok profilokhoz kapcsolódnak. Ha a(z) „Profil” módosul, az utazási pontszámok visszaállnak.

Az „i” információs ikon kiválasztásával hozzáférhet a „Biztonsági pontszámmal” kapcsolatos információkhoz.

Megjegyzés: a megjelenített adatokat a rendszer a gépkocsi-adatok legutóbbi visszaállítás óta számolja, ami történhetett automatikusan, ha a gépkocsi két órán át nem volt használatban, vagy a(z) „Profil” módosításakor.

Általános pontszám 1

Ezek az adatok az Ön általános pontszámáról tájékoztatnak (0 és 100 között) aktuális útvonalon.

Az összpontszámhoz tartozó szín az Ön vezetési teljesítményét mutatja a mért kritériumokhoz viszonyítva:

– zöld jelző: az Ön pontszáma jó, vezetési teljesítménye pedig

kielégítő az említett kritériumok tekintetében;

– sárga jelző: az Ön pontszáma átlagos; az Ön vezetése nem mindig kielégítő az említett kritériumok tekintetében;

– narancssárga jelző: az Ön pontszáma alacsony; az Ön vezetése néha kockázatos;

– piros jelző: az Ön pontszámú túl alacsony, a vezetése kockázatos.

A részpontszámok kiszámítása 2

A részpontszámok az Ön vezetési biztonságát értékeli az aktuális útvonalon az alábbi kritériumok alapján:

– a „Biztonságos sebesség” a mért sebesség és az ajánlott sebesség közötti különbséget értékeli;

– A(z) „Követési távolság” méri a távolságot saját gépkocsija és az előtte haladó gépkocsi között.

– A „Pálya”, az oldal- és hosszirányú gyorsulásokat, valamint sávváltáskor az irányjelző használatát értékeli;

– ...

Megjegyzés: a különböző részpontszámok meghatározásával kapcsolatos további információkért koppintson valamelyikre.

Vezetési tanácsok és biztonság 3

Az Ön részpontszámainak felhasználásával ez az információ egy minősítést kínál Önnek a vezetés biztonságára vonatkozóan, amely segít Önnek biztonságosabban vezetni.

A további tanácsokért nyomja meg a(z) „Útmutatás” gombot.

„Előzmények F”

A(z) „Előzmények” nézetmódból **F** a következő füleket érheti el:

– az aktuális hónap utazásaira kapott pontszámok **4**;

– a havi pontszám **5**;

– az aktuális hónap biztonsági pontszáma **6**;

– havi tipp **7**.

Ezt az információt az aktuális hónap pontszámai alapján adjuk meg.

A tanácsok a legalacsonyabb havi pontszámokon alapulnak.

Az előzmények itt fér hozzá: Profil.

MY DRIVING

„Takarékos pontszám”



A „Takarékos pontszám” nézetmódban **C** megtekintheti, mennyire energiatakarékosan vezet az aktuális útvonal indulása óta.

Megjegyzés: a megjelenített adatokat a rendszer a gépkocsi-adatok legutóbbi visszaállítása óta számolja, ami történhetett automatikusan, ha a gépkocsi két órán át nem volt használatban, vagy a(z) „Profil” módosításakor.

Az **i** információs ikon kiválasztásával hozzáférhet a „Takarékos pontszámmal” kapcsolatos információkhoz.

Összpontszám 8

Ezek az adatok az Ön általános pontszámáról tájékoztatnak (0 és 100 között) aktuális útvonalon:

- 76 és 100 közötti pontszám: „Gratulálunk, ön egy Eco sofőr”;
- 51 és 75 közötti pontszám: „Normális vezetési stílusa van”;
- 0 és 50 közötti pontszám: „Dinamikus vezetési stílusa van”;

Az általános pontszám a részpontszámokból kerül kiszámításra.

A részpontszámok kiszámítása 9

A részpontszámok az Ön vezetésének minőségét értékelik az aktuális útvonalon az alábbi kritériumok alapján:

- „Gyorsítás”: értékeli az Ön vezetését a gyorsulás és a sebesség függvényében;
- „Előrelátás”: értékeli a hirtelen fékezések előrejelzésére és elkerülésére való képességét;
- „Sebességváltás” értékeli a sebességváltással kapcsolatos viselkedését a műszerfalon megjelenő sebességváltás-jelzőhöz viszonyítva;

Megjegyzés: ez az értékelés csak kézi sebességváltóval érhető el.

– ...

Vezetési tanácsok és stílus 10

Az Ön részpontszámainak felhasználásával ez az információ egy minősítést kínál Önnek a vezetési stílusára vonatkozóan, amely segít Önnek hatékonyabban vezetni.

A további tanácsokért nyomja meg a(z) „Útmutatás” gombot.

« Energiafogyasztás »



Az „Energiafogyasztás” **D** nézetmódban a következő energiafogyasztási adatokat tekintheti meg a vezetésére vonatkozóan:

- aktuális útvonal adatai **11**;
- adatok az utolsó alaphelyzetbe állítás óta **12**;

MY DRIVING

– az átlagfogyasztás alakulása **13**.

Az **i** információs ikonon keresztül hozzáférhet az „Energiafogyasztással” kapcsolatos információkhoz.

Aktuális útvonal adatai **11**

Verziótól függően a következők állhatnak rendelkezésre:

- „Átlagfogyasztás”;
- „Távolság EV” utazási távolság elektromos üzemmódban (hibrid jármű);
- ...

Megjegyzés: a megjelenített adatokat a rendszer a(z) „Eco pontszám” adatok legutóbbi visszaállítása óta számolja, ami történhetett automatikusan, ha a gépkocsi két órán át nem volt használatban, vagy a(z) „Profil” módosításakor.

Adatok az utolsó visszaállítás óta **12**

Verziótól függően a következők állhatnak rendelkezésre:

- „Átlagfogyasztás”;
- utazási távolság tisztán elektromos üzemmódban (hibrid jármű);
- a légkondicionáló és a kiegészítő berendezések fogyasztása (elektromos jármű);

– az alapértelmezett értékek legutóbbi visszaállításának időpontja;

– ...

Megjegyzés: a megjelenített adatok a műszerfal adataival együtt visszaállnak.

Az átlagfogyasztás alakulása **13**

Egy grafikon mutatja az átlagfogyasztás percenkénti alakulását az utazás utolsó harminc percében.

A sor és a hozzá tartozó érték az utolsó kézi visszaállítás óta eltelt időszak átlagfogyasztásának felel meg.

Megjegyzés: a diagram adatai a legutóbbi kézi visszaállítás óta eltelt időszak adataival együtt visszaállnak.

LEVEGŐMINŐS.

A(z) „Jármű” világból  nyomja meg a(z) „Levegőminős.” elemet.

Ebből menüből egészséges légkört és levegőminőséget teremthet az utastérben a következő funkciók aktiválásával:

- « Légtisztító »;
- « Automatikus levegő-recirkuláltatás ».

« Légtisztító »



A következő használatával légtisztító ciklust indíthat:

- a következő „Légtisztító” gomb **3**;
- a(z) „Légtisztító” gomb a(z) „Levegőminős.” vezérlőelemen a

„Navigáció” menüből  vagy a

„Kezdőképernyőről”  érhető el.

Amikor a(z) „Légtisztító” gomb ki van emelve, ez azt jelzi, hogy a légtisztítási ciklus folyamatban van (kb. öt perc).

« Automatikus levegő-recirkuláltatás »



Az automatikus visszakeringtetést be- és kikapcsolhatja a(z)

„Automatikus levegő-recirkuláltatás” **2** megnyomásával.

Álló jármű esetében a **1** információs ikon használatával elérheti a következőn a(z) „Légtisztító” és

„Automatikus levegő-recirkuláltatás” funkciókat.

A(z) „Levegőminős.” menübe való visszatéréshez nyomja meg a **4** gombot.

ELEKTROMOS GÉPKOCSI

„Elektromos” menü



Biztonsági okokból a jármű álló helyzetében végezze ezeket a műveleteket.



Egyes funkciók elérhetősége a jármű típusától (elektromos vagy hibrid) függ.



Bizonyos beállítások csak a jármű álló helyzetében érhetőek el.



A(z) „Jármű” menüben  érheti el a(z) „Elektromos” menüt.

Szintén elérheti a(z) „Elektromos” ikonnal a(z) „Jármű” widgetben a

„Kezdőképernyő” menüben .

Ebben a menüben megtekintheti és beállíthatja a hibrid vagy elektromos járművével kapcsolatos funkciókat.

A(z) „Elektromos” menüben a következő fülket érheti el:

- „Energia” **A**;
- „Programok” **B**;
- „Akkumulátor” **C**;
- „Beállítások” **D**.

«Energia»

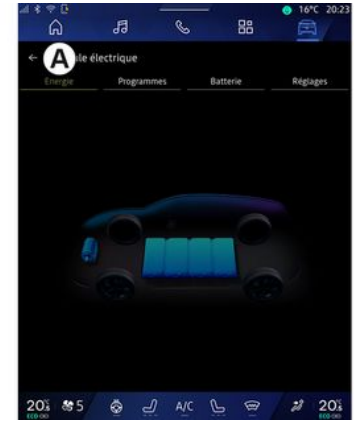

A(z) „Energia” fülön **A** a multimédiás rendszer lehetővé teszi a jármű energiaáramlásainak megtekintését.

Megjegyzés: az információ változhat a jármű motorjától függően (elektromos vagy hibrid).

ELEKTROMOS GÉPKOCSI

« Programok »



Ha nincs másik program beállítva, akkor a „Programok” lapon **B**, majd a „A programjaim” vagy „Hozzáadás” részen elvégezheti a gépkocsi kényelmi és/vagy töltési programjának beállítását.

A menüben a következőket tekintheti meg és módosíthatja:

- információ a következőről: „Következő program” **1**;
- töltési programok időbeállítása **2**;
- a légkondicionáló programokhoz kapcsolódó fűtési komfort beállítása **3**;
- a tárolt „A programjaim” listája és beállításai **4**;
- „Hozzáadás” - ütemezés **5**.

A különféle „Programok” funkciókról

az „**i**” ikont megérintve további információkat talál.

A program hozzáadása után a(z) „Programok” **B** lapon megtekintheti a közlegő „Következő program” **1** lehetőséggel kapcsolatos információkat.

Megjegyzés: a töltés megkezdődik, ha a motor le van állítva és a jármű csatlakoztatva van egy áramforráshoz, továbbá a hozzáfért engedélyezett. További információt a jármű használati útmutatójában talál.

„Hozzáadás” - ütemezés

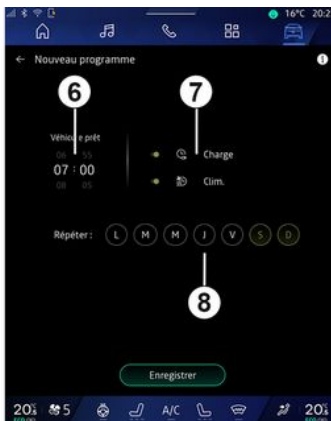

Legfeljebb három ütemezést tárolhat.

Ütemterv hozzáadásához nyomja meg a(z) „Hozzáadás” **5** gombot, majd állítsa be a következőket:

- az időpont, amikor a gépkocsinak készen kell állnia **6**;
- az ütemezés típusa, azaz töltés és/vagy klíma **7**;
- a hét azon napjait, amelyekre az ütemezést alkalmazni kívánja **8**.

A megerősítéshez nyomja meg a(z) „Mentés” pontot.

« Töltési beállítások » 2

6



ELEKTROMOS GÉPKOCSI

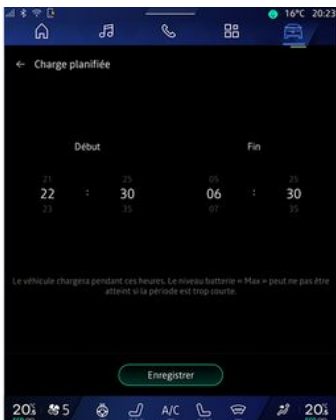

6

A(z) „Töltési beállítások” 2 pontban a következőket végezheti el:

- a(z) „Ütemezett töltés” be-/kikapcsolása a töltés kezdő és befejező időpontjának kiválasztásával, majd a megerősítéshez nyomja meg a(z) „Mentés” gombot;
- vagy
- a(z) „V2G töltés” szolgáltatás be-/kikapcsolása (felszereltségtől függően). Ez a szolgáltatás az elektromos jármű akkumulátorában tárolt energiát továbbítja az Ön otthonába és az elektromos hálózatba. Ehhez kompatibilis kétirányú AC töltőállomással kell rendelkeznie, és elő kell fizetnie a

szolgáltatásra. Lásd a „Mobilitási” ajánlatot a weboldalon <https://renault-connect.renault.com>. További információkért forduljon a márkaszervizhez. Ez a funkció okostelefonjáról is elérhető a(z) „My Renault” alkalmazáson keresztül.

Megjegyzés:

- ha a kezdő és befejező időpontok megegyeznek, az ütemezés időtartama 24 óra lesz;
- előfordulhat, hogy a „Max” akkumulátorszint nem éri el, ha a töltés ütemezése túl rövid;
- nem erősítheti meg a töltés ütemezését, ha nem választja ki mellé a hét valamely napját.

« Klíma beállításai » 3

(felszereltségtől függően)



A(z) „Klíma beállításai” 3 helyen állítsa be a fűtési komfort hőmérsékletét:

- az utastérben 9;
- a fűthető ülésekhez 10;
- a fűthető kormánykerékhez 11.

A megerősítéshez nyomja meg a(z) „Mentés” pontot.

ELEKTROMOS GÉPKOCSI

A napok beállítása 8

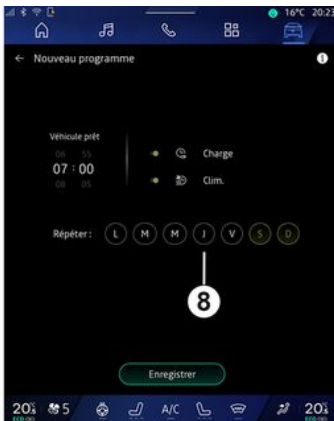

Válassza ki azokat a napokat **8**, amelyekre alkalmazni kívánja az ütemezést.

Ha a nap kiemelten jelenik meg, akkor ez azt jelzi, hogy ki van választva.

A megerősítéshez nyomja meg a(z) „Mentés” pontot.

« A programjaim » 4

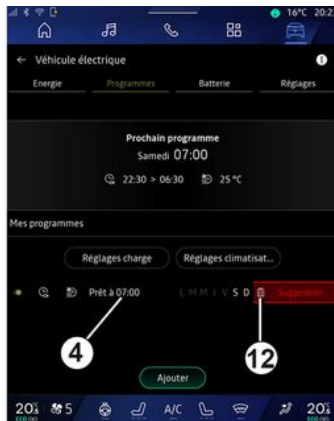

A **4** listában áttekintést kaphat az összes aktív töltés és/vagy hőmérsékleti szint ütemezéséről.

Megtekintéshez, módosításhoz vagy törléshez nyomja meg az egyik programot.

Ütemezés törléséhez nyomja meg a törölni kívánt ütemezéshez tartozó szemetes ikont **12**.

« Akkumulátor »

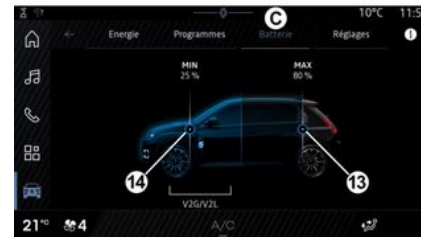

A "Akkumulátor" **C** menüpontban konfigurálhatja:

- a jármű akkumulátorának maximális töltöttségi szintjét a **13** gomb mozgatásával;
- a jármű akkumulátorának minimális szintjét, amelyet nem szabad túllépni a(z) „V2G töltés” és a „V2L” funkció használatakor, a gomb **14** mozgatásával.

ELEKTROMOS GÉPKOCSI

« Beállítások »



6

A(z) „Beállítások” fülön **D** a következő beállításokat éri el:

- « Gyalogos figyelmeztető hang » ;
- « Prediktív hibrid » ;
- „Plug & Charge” ;
- ...

« Gyalogos figyelmeztető hang »

Vezetés közben kiválaszthatja a gyalogoskürt hangját, hogy figyelmeztesse a többi közlekedőt, különösen a gyalogosokat és a kerékpárosokat az Ön jelenlétére.

A gyalogoskürtre vonatkozó további információkért kérjük, olvassa el a jármű használati útmutatójának „Elektromos jármű” című részét.

„Plug & Charge”

Aktiválhatja/deaktiválhatja a „Plug & Charge” funkciót, amely lehetővé teszi, hogy a töltő csatlakoztatása után azonnal feltöltse járművét egy nyilvános töltőállomáson.

Előzetesen töltési szerződést kell kötnie nyilvános töltőállomásokon, és aktiválnia kell a „Plug & Charge” opciót a(z) „My Renault” fiókjában. Tekintse meg a „Mobilitási töltés bérlet” ajánlatot a(z) „My Renault” alkalmazásban vagy a weboldalon <https://renault-connect.renault.com>.

További információkért forduljon márkaszervizhez, vagy tekintse meg a csomagot a Renault saját weboldalán.

« Prediktív hibrid »

Hibrid járművek esetében aktiválhatja/deaktiválhatja az „EV City” funkciót, amely városi környezetben való vezetéskor az elektromos hajtásnak ad elsőbbséget.

Megjegyzés: ez a funkció csak előfizetéssel érhető el, és csak egy meghatározott időszakban. Az előfizetési időszakot a „My Renault” fiókjában meghosszabbíthatja.

SEGÉLYHÍVÁS

Ha a fel van szerelve, a veszélyhelyzeti hívórendszer lehetővé teszi a sürgősségi segélyszolgálatok automatikus vagy kézi hívását rosszullet vagy baleset esetén a sürgősségi válaszidő csökkentése érdekében.

A segélyszolgálatok hívása során a hangforrások/rádió hangerejét a rendszer automatikusan lenémítja.

A(z) „Segélyhívás” funkció használata kikapcsol néhányat a multimédiás rendszer parancsai és menüi közül közel egy óra időtartamra, hogy elsőbbséget adjon a vészhelyzeti szervizhívásoknak.

További információt a jármű használati útmutatójában talál.

FELHASZNÁLÓI BEÁLLÍTÁSOK

„Jármű” menü



Biztonsági okokból a jármű álló helyzetében végezze el ezeket a beállításokat.



A "Jármű" Világ  pontban válassza a "Jármű" menüt.

Ebben a menüben a következő fülket érheti el:

- „Külső” **A**;
- „Vezetőtér” **B**;
- „Guminyomás” **C**;

Megjegyzés: a beállítások elérhetősége a felszereltségi szinttől függően változhat.

„Külső” A



« Hozzáférés »

Ezzel a menüvel be-/kikapcsolhatja a következő opciókat:

- « Automatikus ajtózáras menet közben »;
- « Szabadkezes zárás/nyitás »:
 - « Csendes üzemmód »;

Megjegyzés: egyes opciók csak akkor érhetőek el, ha az előző funkciók aktiválva vannak.

- „Hozzáférés és indítás telefonon” (digitális kulcs);

Megjegyzés:

- ha a funkciót kikapcsolja, többé nem kap értesítést a funkcióval kapcsolatban;
- További információt a jármű használati útmutatójában talál.

- ...

« Köszöntjük »

Ezzel a menüvel be-/kikapcsolhatja a következő opciókat:

- « Külső jelző világítás »;
 - « Fogadó hangjelzés ajtónyitáskor »;
 - « A tükrök automatikus kinyitása »;
 - « Belső világítás funkció »;
- ...

« Fényszóró »

Ezzel a menüvel be-/kikapcsolhatja a következő opciókat:

- „Adaptív világítás”;
 - « Közlekedési oldal kiválasztása »:
 - « Bal »;
 - « Jobb ».
- ...

FELHASZNÁLÓI BEÁLLÍTÁSOK

Megjegyzés: egyes opciók csak akkor érhetőek el, ha az előző funkciók aktiválva vannak.

« Törlés »

Ezzel a menüvel be-/kikapcsolhatja a következő opciókat:

- „Hátsó ablaktörlő tolatáskor be” a hátsó ablaktörlő hátramenetbe kapcsoláskor beindul;

Megjegyzés: ez a funkció csak akkor működik, ha az első ablaktörlők be vannak kapcsolva.

- « Automatikus első ablaktörlő » ;
- ...

„Vezetőtér” B

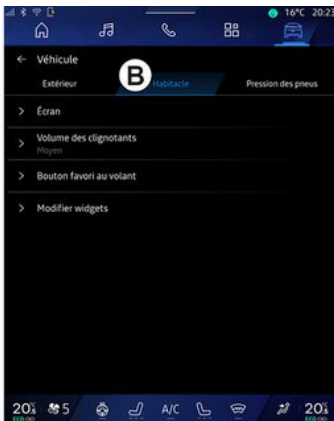

« Kijelző »

Ebben a menüben aktiválhatja/deaktiválhatja a(z) „Automatikus fényerő” funkciót (felszereltségtől függően), és beállíthatja a következő beállításokat:

- « Multimédia: nappali fényerő » ;
- « Multimédia: éjszakai fényerő » ;
- « A vezetőtér megvilágítása » ;
- ...

Megjegyzés: egyes opciók csak akkor érhetőek el, ha az előző funkciók aktiválva vannak.

« Head-up kijelző »

(felszereltségtől függően)

Ebben a menüben aktiválhatja/deaktiválhatja és állíthatja be a következő beállításokat:

- a head-up kijelző aktiválása/deaktiválása;
- fényerő beállítása;
- a kép pozíciójának beállítása a head-up kijelzőn;
- a navigációs információ kijelző aktiválása/deaktiválása;
- a vezetéstámogató információs kijelző aktiválása/deaktiválása;
- ...

Megjegyzés: a járműtől függően a szélvédőre vetített kijelző pozíciója automatikusan tárolódik a „Profilok” között.

« Irányjelző hang hangerő »

Ebben a menüben az utastérben lévő kijelzők hangerejét állíthatja be:

- « Alacsony » ;
- « Közepes » ;
- « Magas ».

« Kedvenc gomb a kormánykeréken »

Ebben a menüben konfigurálhatja a(z) „Kedvenc gomb a kormánykeréken” funkcióját a következők egyikének kijelölésével:

- « Klíma » ;
- « Eco üzemmód » ;
- « 360° Kamera » ;
- « Légtisztító » ;
- ...

Megjegyzés: a rendelkezésre álló lehetőségek a felszereltségi szinttől függően változhatnak.

« Widgetek szerkesztése »

Ebben a menüben módosíthatja a „Kezdőképernyő” vagy a

„Navigáció” menü  gépkocsi felszereltségétől függően elérhető vezérlőelemeit:

- « Levegőminős. » ;
- « Google segéd » ;
- « 360° Kamera » ;

FELHASZNÁLÓI BEÁLLÍTÁSOK

- « Dátum és idő »;
- « Guminyomás »;
- « Audio »;
- ...

„Guminyomás” C

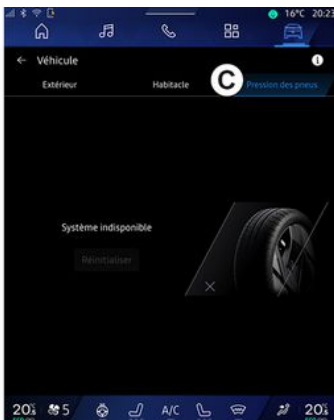

Ebben a menüben ellenőrizheti a jármű gumiabroncsnyomásának állapotát, és elvégezheti a visszaállítást.

A gumiabroncsnyomással kapcsolatos további információért lásd:

- a „Gumiabroncsnyomás” című szakaszt ➔ 109;
- a jármű használati útmutatóját.

Menü „Profil”

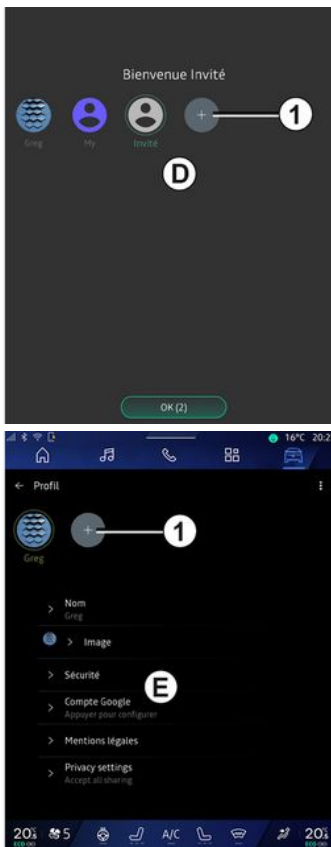

A multimédia rendszer indításakor a **D** helyen kiválaszthatja vagy

hozzáadhatja a rendszerre és a gépkocsira alkalmazandó felhasználói profilt.

Válassza ki a kívánt felhasználói profilt.

Megjegyzés: a profil módosítása csak a jármű álló helyzetében lehetséges.

A „Profil” **E** menüt az értesítési központból bármikor elérheti a profilján lévő kép megnyomásával.

Felhasználói profilhoz tartozó funkciók

A felhasználói profilban a következő paraméterek vannak elmentve:

- a rendszer nyelve;
- Google® fiók;
- „My Renault” fiók;
- a személyes adatok felhasználási feltételeire vonatkozó beállítások;
- képernyő-beállítások;
- MULTI-SENSE beállítások;
- környezeti világítás beállításai;
- vezetőülés beállításai;
- visszapillantó tükör beállításai;
- hangbeállítások;
- navigációs beállítások;
- a navigáció előzményei;
- a navigációs kedvencek;
- ...

Megjegyzés: az elsőként létrehozott profil lesz az alapértelmezett

FELHASZNÁLÓI BEÁLLÍTÁSOK

rendszergazdai profil. Egyes beállítások csak a Rendszergazda profilon keresztül érhetők el.

„Profil” hozzáadása

Új „Profil” hozzáadásához nyomja meg a **1** gombot, majd kövesse a multimédia képernyőn megjelenő utasításokat.

Megjegyzés:

– akár öt „Profil” elemet is hozzáadhat;
– minden alkalommal, amikor új „Profil” létrehozásakor konfigurációra van szükség: lásd a „Szolgáltatások aktiválása” című részt ➔ 12.

„Profil” beállítások



Személyes adatainak jobb védelme érdekében javasoljuk, hogy zárja le a profilját.

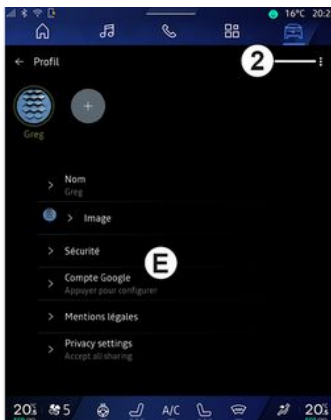

A **2** használatával a következő funkciókat érheti el:

- « Profilok kezelése »;
- « Fiókok kezelése »;
- « Profil törlése »;
- « Vendég profil ».

Az **E** menüben a következőket módosíthatja:

- « Név »;
- « Kép »;
- « Biztonság »:
 - „Zárolási mód kiválasztása”;
 - „Azonosító törlése”
 - „Profil feloldása telefonnal”.

Ezzel a funkcióval az okostelefon segítségével feloldhatja a(z) „Profil” funkciót,

amennyiben az van a gépkocsiban.

További információk a „Rendszerbeállítások” ➔ 127 című fejezetben.

- „My Renault-fiók” (csak a rendszergazdai profilban érhető el);
- „Google® fiók”;
- « Adatvédelmi feltételek »;
- « Adatvédelmi beállítások »:
 - « Összes elfogadása »;
 - « Összes elutasítása »;
 - « Személyre szabás ».

További információkért kérjük, olvassa el a "Szolgáltatások aktiválása" című részt a ➔ 12.

– ...

FELHASZNÁLÓI BEÁLLÍTÁSOK

Profil «Vendég»

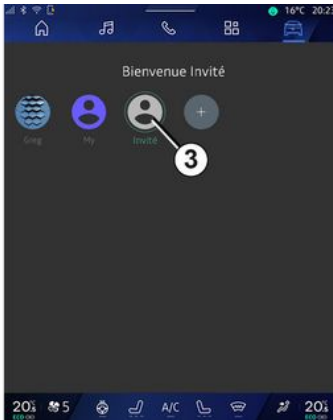

7

A(z) „Vendég” (GUEST) profil a felhasználói profilhoz hasonlóan a multimédia rendszer egyes funkcióihoz férhet hozzá.

Az eléréséhez nyomja meg a **2**, majd a(z) „Vendég profil” vagy a **3** gombot az indításkor.

A(z) „Vendég” profil a rendszer minden újraindításakor visszaáll alapállapotba, és a beállítások nem kerülnek tárolásra.

RENDSZER BEÁLLÍTÁSAI



Biztonsági okokból a jármű álló helyzetében végezze el ezeket a beállításokat.

„Beállítások” menü

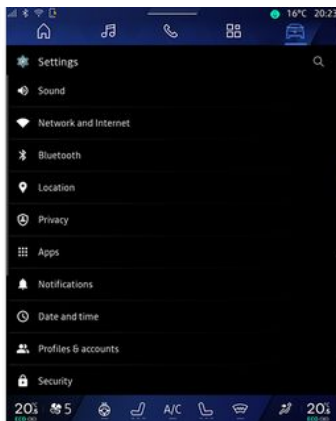

A(z) „Jármű” menüben  nyomja meg a következőt: „Beállítások”.

A(z) „Beállítások” menüt az értesítési központból is elérheti a „Beállítások” ikon megnyomásával.

Mejjegyzés:

– a beállítások elérhetősége a felszereltségi szinttől függően változhat.
– egyes beállítások a jármű álló helyzetében érhetők el.
Ez a menü lehetővé teszi a következő paraméterek beállítását:

- « Hang »;
- „Hálózat és internet”;
- « Bluetooth® »;
- „Helymeghatározás”;
- „Titkosítás”;
- „Alkalmazások”;
- „Értesítések”;
- « Dátum és idő »;
- „Profilok és fiókok”;
- « Biztonság »;
- « Rendszer »;
- « Frissítés és asszisztens »;
- « Google® »;
- ...

« Hang »

Ebben a menüben a következő hangerőbeállítások állíthatók és módosíthatók:

- « Média hangerő »;
- „Bejövő hívások hangereje”;
- « Riasztás hangereje »;
- „Értesítések hangereje”;
- „Navigáció hangereje”;
- « Segéd hangerő »;
- „Telefon csengőhangja”;
- ...

„Hálózat és internet”



Amikor a telefonon a kapcsolatmegosztást használja, akkor a telefon internetkapcsolatát használja a WIFI kapcsolaton keresztül (a mobilszolgáltató által meghatározott díjak és korlátozások szerint).

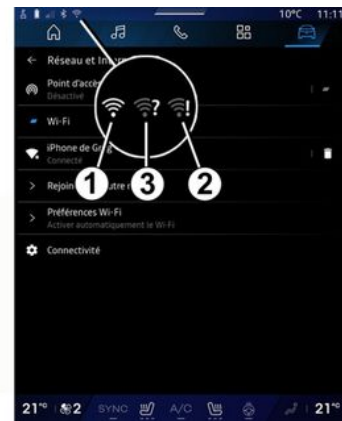

RENDSZER BEÁLLÍTÁSAI



Ebben a menüben a következő internetes hálózatok állíthatók be:

- „Hozzáférési pont”:
 - „Hozzáférési pont” engedélyezése/letiltása;
 - hozzáférési pont adatai;
 - a hozzáférési pont automatikus be-/kikapcsolása;
 - ...
- « WIFI »:
 - a(z) „WIFI” be-/kikapcsolása a multimédia rendszeren az internet-hozzáférési pont használatához;
 - elérhető hálózatok megjelenítése;
 - „Hálózat hozzáadása”.
- „WIFI beállítások”

- A(z) „Csatlakoztathatóság” a következőkről nyújt információt:
 - csatlakozási adatok és állapot;
 - a(z) „Hálózat típusa”;
 - rendszerazonosító;
 - ...

Amikor aktiválja a multimédia rendszerben a „WIFI” funkciót, akkor értesítést kap az állapotáról az állapotsoron található ikonon keresztül:

- **1** a „WIFI” aktív, és korlátozott kapcsolat nélkül csatlakozik a hálózathoz;
- **2** a „WIFI” aktív, hálózathoz csatlakozik, de nincs internet-hozzáférés vagy korlátozott a kapcsolat;
- **3** a „WIFI” aktív, de nem csatlakozik hálózathoz.

Megjegyzés: ha a „WIFI” ki van kapcsolva, nem jelenik meg WIFI ikon az állapotsorban.

Az adatmegosztás állapotára vonatkozó információkat az állapotsoron lévő ikon megnyomásával is megtekintheti:

- **4** „Összes elfogadása”, minden adat megosztása;
- **5** „Összes elutasítása”: nem osztja meg az adatokat;

- **6** „Személyre szabás”, csak az Ön által engedélyezett adatok megosztása.

Az adatmegosztással kapcsolatos további információkért kérjük, olvassa el a „Szolgáltatások aktiválása” című részt → **12**.

Megjegyzés: ha elutasítja az adatok megosztását, az állapotsorban nem jelenik meg ikon.

« Bluetooth® »

Ebben a menüben a Bluetooth® multimédia rendszer funkcióit állíthatja be:

- a „Bluetooth®” multimédia rendszer aktiválása/deaktiválása;
- « Új eszköz párosítása ».

„Helymeghatározás”

Ebben a menüben a jármű helymeghatározási beállításai állíthatók be:

- „Legutóbbi helymeghatározási kérelmek”;
- „Alkalmazásengedélyek”.

« Alkalmazások »

Ebben a menüben konfigurálhatja a multimédia rendszer alkalmazásait:

RENDSZER BEÁLLÍTÁSAI

- „Minden alkalmazás megjelenítése”;
- „Alapértelmezett alkalmazások”;
- „Alkalmazásengedélyek”;
- „Az alkalmazásoknak megadott speciális hozzáférési jogok”;

„Értesítések”

Ebben a menüben konfigurálhatja a multimédia rendszer értesítéseit:

- « Proaktív ajánlások ».

« Dátum és idő »

Ebben a menüben a multimédia rendszer dátumát és idejét állíthatja be:

- „Az időzóna automatikus beállítása”;
- „Időzóna beállítása” (kézzel);
- „Használja a 24 órás formátumot”.

„Profilok és fiókok”

Hozzáférést biztosít a multimédia rendszerprofil menüjéhez.

« Biztonság »

Ebben a menüben a multimédia rendszer biztonsági beállításai állíthatók be:

- „Profil zárolása”;
- „Azonosító törlése”
- „Biztonsági frissítés”;

- „Profil feloldása telefonnal”.

« Rendszer »

Ebben a menüben a multimédia rendszer beállításai állíthatók be:

- „Nyelv és bevitel”;
- „Mértékegységek” (km/h vagy mph);

Megjegyzés: a sebességmérő és a műszerfalon megjelenő távolságadatok egy része átváltásra kerül. Az előző mértékegységre azonos módon válthat vissza.

- „Tárolás”:
 - „Zene és hang”;
 - „Egyéb alkalmazások”;
 - „Fájlok”;
 - « Rendszer ».

- „Névjegy”;
- „Jogi információk”;
- „Beállítások visszaállítása”;
- ...

« Frissítés és asszisztens »

Ez a menü lehetővé teszi a következő funkciók megtekintését és/vagy konfigurálását:

- „Proaktív ajánlások”;
Tovább információért tekintse meg az Értesítések ➔ 131 részt.

- „Avatár” (felszereltségtől függően):

- „Aktiválja a hivatalos Renault avatart” be-/kikapcsolása
- « Proaktív ajánlások »;
- „Proaktív kommunikációs mód”;

- „Mond „Hé reno”” be-/kikapcsolása

- « Nyelv »;
- « Fedezze fel reno a hivatalos Renault avatart »;

- ...

- « Megbízható saját eszköz »;

- « Jármű frissítés »;

További információkat a(z) „Frissítés” ➔ 133 fejezetben talál.

- ...

« Google® »

Ebben a menüben állíthatók be a Google® szolgáltatások:

- « Google segéd »;
- „Küldje el észrevételeit ide: Google®”.

« Megbízható saját eszköz »

Ez a menü lehetővé teszi a felhasználói profilhoz kapcsolódó okostelefon beállítását a „Társam” menüponton keresztül.

RENDSZER BEÁLLÍTÁSAI

További információkat a
Felhasználói beállítások ➔ **122**
fejezetben talál.

ÉRTEŚÍTÉSEK



Biztonsági okokból a jármű álló helyzetében végezze ezeket a műveleteket.



Az értesítési központ a vezetés közbeni értesítéseket, valamint bizonyos funkciókat, javaslatokat és beállításokat biztosít, például:

- hozzáférés a felhasználói „Profil”-hoz **3**;
- a szolgáltatások állapota **B**;
 - a(z) WIFI be-/kikapcsolása;
 - a(z) Bluetooth® be-/kikapcsolása;
 - elnémitás/elnémitás megszüntetése.
- a „Beállítások”  **4**;
- parancsikonok a képernyő világításának vezérlőjéhez és a járműfelszereléshez **C**;

Megjegyzés: a parancsikonok és a parancstípusok elérhetősége a berendezéstől függ, és nem módosítható.

- a beérkezett értesítések listája **D**;
- legutóbb használt alkalmazások;
- ...

Az **1** gomb megnyomásával vagy a multimédia képernyő **A** részéről ujját függőlegesen gyorsan elhúzva a képernyő közepe felé az értesítések és az elérhető funkciók megtekintéséhez megnyithatja az értesítési központot.

Ha olvasatlan értesítése van, a **2** gomb közepén egy **1** szimbólum jelenik meg.

Megjegyzés: felszereltségtől függően a **2** pont helyettesíthető egy másik emblémával.

A **2** megnyomásával automatikusan megnyílik az értesítési központ, és elolvashatja az olvasatlan értesítéseket. Ezután a szimbólum eltűnik.

Ha az értesítési központ megnyílt, a **D** listából kiválasztva férhet hozzá egy értesítéshez.

Az értesítést a képernyőn egy gyors vízszintes pöccintéssel törölheti.

Az összes értesítés törléséhez nyomja meg az **5** gombot.

ÉRTESÍTÉSEK

Megjegyzés: egyes értesítések törléséhez egy műveletet kell végrehajtani ahhoz, hogy az értesítést törölni lehessen az értesítési központból.

Az értesítési központból való kilépéshez nyomja meg az **1** gombot, vagy pöccintsen felfelé gyorsan a képernyő alja felől a képernyő közepe felé.

Értesítési beállítások

A „Beállítások” ikonnal **4** vagy a(z)

„Jármű” menüben , majd a(z) „Beállítások” részen érheti el az „Alkalmazások és értesítések” menüt.

Ebben a menüben konfigurálhatja a multimédia rendszer értesítéseit.

Az „Alkalmazások és értesítések” menüvel kapcsolatos további információkért kérjük, olvassa el a „Rendszerbeállítások” című részt **→127.**

« Proaktív javaslatok »

A(z) „Proaktív javaslatok” funkció egy értesítéssel tájékoztatja Önt arról, hogy egy, az Ön aktuális vezetési módjához jobban illeszkedő „MULTI-SENSE” üzemmód áll rendelkezésre.

A multimédia rendszer a következő lehetőségeket javasolja:

- « Igen »;
- « Nem »;
- « Mindig nem ».

A „Beállítások” ikonnal  **4** vagy

a(z) „Jármű” menüben , majd a(z) „Beállítások” menüben érheti el a „Frissítések és asszisztens” menüt, majd a(z) „Proaktív javaslatok” lehetőséget.

Ebben a menüben a multimédia rendszer proaktív ajánlási értesítéseit lehet konfigurálni.

Megjegyzés: a(z) „Proaktív javaslatok”, funkció használatához engedélyeznie kell az adatmegosztást: további információkért lásd a „Szolgáltatások aktiválása” fejezetet **→12.**

UPDATE

„Jármű frissítés” menü

 Egyes frissítések telepítése miatt a jármű ideiglenesen nem használható. Ha igen, tanulmányozza a képernyőn megjelenő jelzéseket.

 A járműnek álló helyzetben kell lennie, indításgátlóval és kikapcsolt gyújtással. A multimédia rendszer által jelzett időtartam alatt bizonyos esetekben nem tudja elindítani a járművet.



Biztonsági okokból a jármű álló helyzetében végezze ezeket a műveleteket.



A telepítés megkezdése előtt állítsa le a járművet a forgalmon kívül, és húzza be a rögzítőféket.

A(z) Jármű menüben , a(z) Jármű menü, Beállítások, Frissítés és asszisztens, majd Jármű frissítés.

Ebben a menüben és frissítheti a járművét, és különféle információkat jeleníthet meg, például:

- multimédia berendezések;
- vezetési segédeszközök;
- ...

A rendszer automatikusan felajánlhatja a frissítéseket. A jármű csatlakoztathatóságától függően manuálisan is ellenőrizheti a frissítéseket.

A Jármű frissítés képernyő



1. « Frissítés keresése ».
2. « Frissítés folyamatban ».
3. « Frissítési előzmények ».
4. « Információ ».

Megjegyzés:

- az „Értesítések” menüponton keresztül értesítést kap, ha frissítés válik elérhetővé. Kérjük, olvassa el az "Értesítések" című részt ➔ 131;

- ha elérhető a frissítés, a letöltés automatikusan elindul;

- a frissítések csak akkor kereshetők, és tölthetők le, ha a jármű mobilinternetes hálózati lefedettségű földrajzi helyen található. További információért

UPDATE

olvassa el a "Rendszerbeállítások" című részt ➔ 127;

– ha a frissítés nem elérhető abban az országban, ahol a jármű található, a(z) „Frissítés keresése” és „Frissítés folyamatban” menük nem elérhetők.



Amikor a frissítés telepítése készen áll, a telepítés befejezéséhez az Ön beleegyezését és megerősítését kérjük.

A frissítés elindításához a multimédia rendszer képernyőjén **A** megjelenő összes feltételnek teljesülnie kell.

Kövesse a multimédia rendszer képernyőjén megjelenő utasításokat.

Megjegyzés:

– a frissítéstől függően a képernyők kikapcsolhatnak;
– egyes berendezéseknél ki kell szállnia a járműből és le kell zárnia azt.

A multimédia rendszer újraindításakor megjelenik egy üzenet, amely megerősíti, hogy a frissítés sikeresen befejeződött.

Hiba esetén olvassa el a "Működési hibák" című részt ➔ 136.

« Frissítés keresése » 1

A frissítéseket közvetlenül is megkeresheti a „Frissítés keresése” 1 megnyomásával.

A multimédia rendszer keresése után hozzáférhet a következő frissítéshez, ha az elérhető.

Kövesse a multimédia rendszer képernyőjén megjelenő utasításokat.

A frissítés több napot is igénybe vehet, de ez idő alatt a járművét rendeltetésszerűen használhatja.

« Frissítés folyamatban » 2

Ez a menü akkor érhető el, ha elérhető a frissítés.

Ha egy frissítés folyamatban van,

nyomja meg az „**i**” információs ikont a frissítés tartalmára vonatkozó információk eléréséhez.

Megjegyzés: ha a(z) „Frissítés folyamatban” nem elérhető, a(z) „Frissítés keresése” sem elérhető.

« Frissítési előzmények » 3

Ebben a menüben megtekinthetők a frissítési előzmények és az állapot.

A korábbi frissítésekkel kapcsolatos információk megkereséséhez válasszon ki egy frissítést.

« Információ » 4

Ez a menü lehetővé teszi a frissítésekkel kapcsolatos információk elérését, a „VIN” (alvázsám) megtekintését stb.

UPDATE

Elektromos és újratölthető hibrid járművekkel kapcsolatos különleges jellemzők



A frissítés átmenetileg megakadályozza járműve elérhetőségét, és a frissítés telepítése során a töltési funkció akadályozott.



Ha éppen most fogadott el egy rendszerfrissítést a multimédiás rendszeren keresztül, a hajtóakkumulátor töltése késni fog, vagy megszakad. Várja meg a frissítés befejezését, mielőtt csatlakoztatja a töltőkábelt a járműre.

A járműfrissítés telepítése közben ne kezdje el a jármű töltését.

Kövesse a multimédia rendszer képernyőjén megjelenő utasításokat.

Megjegyzés:

– A frissítések nem telepíthetők a jármű egyenáramú töltése közben (DC). Ha egy frissítés folyamatban van, meg kell várni a frissítés végét, mielőtt a jármű DC-töltését elindítaná. Ha azonban a töltés folyamatban van, a frissítés elindítható, de csak a töltés befejezése után fog megtörténni; – ha a frissítést a jármű váltakozó áramú (AC) töltése előtt/közben kezdeményezik, akkor ez utóbbi megszakad, és a frissítés befejezése után automatikusan folytatódik.

További információkért kérjük, olvassa el a jármű használati útmutatójának „Elektromos jármű: töltés” vagy „Hibrid jármű: töltés” című részét.

MŰKÖDÉSI RENDELLENESSÉGEK

rendszer

rendszer		
Leírás	Okok	Megoldások
Nem jelenik meg kép.	A képernyő készenléti üzemmódban van.	Ellenőrizze, hogy a képernyő nincs-e készenléti üzemmódban.
Az képernyő változatlan marad.	A rendszer memóriája megtelt.	Indítsa újra a rendszert úgy, hogy megnyomja és nyomva tartja: – a multimédia leállítása/indítása gombot (nyomja meg és tartsa lenyomva, amíg a rendszer újraindul); vagy – a „Mode” gombot és a „Source” gombot a kormányoszlop kezelőszervének bal oldalán (nyomja meg és tartsa lenyomva, amíg a rendszer újra nem indul).
A kamera helytelenül jelenik meg a képernyőn.	A kamerát szennyeződés borítja, amely elhomályosítja a lencsét.	Ellenőrizze, hogy nincs-e sár vagy szennyeződés a kamerán.
Egyetlen hang sem hallható.	A hangerő a minimumra van beállítva vagy a pause funkció aktív.	Növelje a hangerőt vagy kapcsolja ki a pause funkciót.
A bal oldali, jobb oldali, első vagy hátsó hangszóró nem ad ki hangot.	A(z) Balance vagy fader paraméterek nem megfelelőek.	Állítsa be megfelelően a hang Balance vagy fader paramétereket.
A(z) „My Renault” alkalmazásomban a csatlakoztatott szolgáltatások nem működnek.	A multimédiás rendszer/telefonos internethálózat vétele gyenge. Szinkronizációs probléma a My Renault szolgáltatással.	Vigye a járművet és a telefont olyan területre, ahol van internethálózati lefedettség.

MŰKÖDÉSI RENDELLENESSÉGEK

rendszer		
		Az online súgó a következő weboldalon érhető el: https://renault-connect.renault.com .
A szolgáltatások vagy alkalmazások nem működnek.	Az előfizetés felfüggesztésre került. A multimédiás rendszer internetkapcsolata már nem elérhető.	Ellenőrizze az előfizetés státuszát az internetszolgáltatója portálján, amely a(z) „My Renault” fiókja szerződés oldaláról érhető el (először a járművében csatlakoznia kell a(z) „My Renault” fiókjához). Az internetkapcsolat eléréséhez használja a telefon „Hozzáférési pont és kapcsolatmegosztás” funkcióját (lásd a „Rendszerbeállítások” című részt → 127).

MŰKÖDÉSI RENDELLENESSÉGEK

Navigáció

Navigáció		
Leírás	Okok	Megoldások
A gépkocsi helyzete a képernyőn nem felel meg a valós elhelyezkedésének, vagy a GPS visszajelző-lámpa szürkén vagy sárgán világít a képernyőn.	A gépkocsi nem megfelelő helymeghatározása a GPS vétel következtében.	Haladjon a gépkocsival, amíg a GPS jelek vétele megfelelő nem lesz.
A közlekedéssel kapcsolatos információk nem jelennek meg a képernyőn.	A navigáció nincs bekapcsolva. A csatlakoztatott szolgáltatások nincsenek aktiválva.	Ellenőrizze, hogy a navigáció be van-e kapcsolva. Válasszon egy úti célt és kezdje el navigálást. Ellenőrizze, hogy a csatlakoztatott szolgáltatások aktiválva vannak-e, és aktiválja az adatgyűjtést.
Bizonyos menüpontok nem állnak rendelkezésre.	A folyamatban lévő utasítás függvényében bizonyos menüpontok nem állnak rendelkezésre. Néhány funkció nem érhető el a jármű mozgása közben.	Állítsa le a járművet.
Nincsenek navigációs hangüzenetek.	A navigációs hangüzenetek vagy a navigáció ki van kapcsolva.	Növelje a hangerőt. Ellenőrizze, hogy a navigációs hangüzenetek be vannak-e kapcsolva. Ellenőrizze, hogy a navigáció folyamatban van-e.
A felajánlott útvonal nem a megadott ponton kezdődik vagy nem a megadott helyen végződik.	A rendszer nem ismerte fel az úti célt.	Adjon meg egy utat a kívánt úti cél közelében.

MŰKÖDÉSI RENDELLENESSÉGEK

Telefon

Telefon		
Leírás	Okok	Megoldások
Egyetlen hang és csengetés sem hallható.	A mobiltelefon nincs bekötve vagy nincs csatlakoztatva a rendszerhez. A hangerő a minimumra van beállítva vagy a pause funkció aktív.	Ellenőrizze, hogy a mobiltelefon be van-e kötve vagy csatlakoztatva van-e a rendszerhez. Növelje a hangerőt vagy kapcsolja ki a pause funkciót.
Nem lehetséges hívást indítani.	A mobiltelefon nincs bekötve vagy nincs csatlakoztatva a rendszerhez. A telefon billentyűzárja be van kapcsolva.	Ellenőrizze, hogy a mobiltelefon be van-e kötve vagy csatlakoztatva van-e a rendszerhez. Kapcsolja ki a telefon billentyűzárját.
A CarPlay™ vagy Android Auto™ másolása nem működik.	A telefon nincs csatlakoztatva, vagy nem kompatibilis a rendszerrel.	Ellenőrizze a telefon kompatibilitását ezekkel az alkalmazásokkal. Ellenőrizze, hogy a telefon megfelelően csatlakoztatva van-e a rendszerhez.

MŰKÖDÉSI RENDELLENESSÉGEK

Hangvezérlés

Hangvezérlés		
Leírás	Okok	Megoldások
A rendszer nem ismeri fel az elhangzott szóbeli utasítást.	A szóbeli utasítás nincs felismerve. A rendelkezésre álló beszédidő letelt. A hangvezérlés a zajos környezet zavarhatja.	Ellenőrizze, hogy a hangvezérlés elérhető-e (ehhez tájékozódjon a „Hangvezérlés használata” című részben). ➔ 26). Beszéljen a rendelkezésre álló időben. Beszéljen csendes környezetben.

MŰKÖDÉSI RENDELLENESSÉGEK

Update

Update		
Leírás	Okok	Megoldások
Az új SW (szoftver) letöltése nagyon sokáig tart.	Az internetes hálózat gyenge lefedettsége. A letöltéshez minimális vezetési idő szükséges.	Vigye a gépkocsit az internethálózat által lefedett területre. Végezzen további vezetési szakaszokat.
A frissítés befejezését soha nem kérték.	A gépkocsi nincs rögzítve.	Ellenőrizze, hogy a gépkocsi megfelelően le van-e állítva (parkolófék behúzva).
A képernyők ki vannak kapcsolva, hangvesztesség, egyes funkciók elvesznek a frissítés során.	A frissítés folyamatban van.	Várja meg a frissítés végét.
A frissítés befejezésére vonatkozó kérés nem jelenik meg.	Nincs válasz a frissítés kezdetét követő hónapban.	A kiszolgáló később újraindítja a műveletet. Manuálisan ellenőrizheti, hogy a frissítés még elérhető-e.
A frissítés nem fejeződött be.	Frissítési rendszer belső hibája: a többi funkciót ez nem érinti. Nem kompatibilis az egyenáramú töltéssel (elektromos/hibrid gépkocsija jellemző).	Forduljon márkaszervizhez. Az egyenáramú töltés végrehajtása előtt várja meg, amíg a frissítés befejeződik. A visszajelző lámpákkal kapcsolatos további információkért kérjük, olvassa el a gépkocsi használati útmutatóját.
A frissítés egy hiba miatt nem fejeződött be, és a(z) STOP visszajelző lámpa jelenik meg.	Kritikus hiba.	A gépkocsit nem szabad újraindítani. Forduljon hivatalos márkaszervizhez.

MŰKÖDÉSI RENDELLENSÉGEK

Update		
		A visszajelző lámpákkal kapcsolatos további információkért kérjük, olvassa el a gépkocsi használati útmutatóját.
A frissítés egy hiba miatt nem fejeződött be, és a(z)  visszajelző lámpa jelenik meg.	Hiba a frissítés során (nem kritikus).	A probléma megoldásához forduljon egy hivatalos márkakereskedőhöz. A visszajelző lámpákkal kapcsolatos további információkért kérjük, olvassa el a gépkocsi használati útmutatóját.

BETŰRENDES TÁRGYMUTATÓ

Szimbólumok

360°-os kamera, [99](#)

A

Android Auto™, CarPlay™, [26](#), [58](#), [79](#)

B

Beállítások, [76](#), [127](#)

Beállítások: navigáció, [47](#)

Beállítások: testreszabás, [127](#)

Bluetooth®, [58](#)

C

Cím: munkahely, [39](#)

Cím: otthon, [39](#)

Csatlakoztatott szolgáltatások, [12](#)

E

ECO vezetés, [111](#)

Elektromos gépkocsi, [116](#)

Elektromos gépkocsi: töltés, [116](#)

előremeneti fokozat; vezetés; meghajtó; USB, [58](#)

Energiamegtakarítás, [111](#)

Érdekes pont, [39](#)

Értesítések: javaslatok és értesítések, [19](#), [131](#)

F

Forrás: audió, [51](#)

G

Gombok, [9](#), [17](#)

Google Assistance™, [26](#), [68](#)

Google Maps™, [26](#), [34](#), [39](#), [47](#)

Google Play™, [83](#)

H

Hangerő beállítása, [76](#)

Hangüzenet(ek), [72](#)

Hangvezérlés, [26](#), [26](#)

Hibrid és elektromos járművek, [116](#)

Hívás befejezése, [68](#), [70](#)

Híváselőzmények, [71](#)

Hívás elutasítása, [68](#)

Hívás fogadása, [68](#), [68](#)

Hívásvárakoztatás, [68](#)

J

Jármű hangulat: testreszabás, [105](#)

Jármű testreszabási beállításai, [122](#)

Jelforrás, [58](#)

K

Képernyő: készenlét, [22](#)

Képernyő: menü, [5](#)

BETŰRENDES TÁRGYMUTATÓ

Képernyő kapcsolók, [9](#)
Keréknnyomás, [109](#)
Kezelőszervek, [9, 17](#)
Kéz nélküli parkolás, [95](#)
Kijelző 2D/3D: üzemmódok 2D/3D, [34](#)
Kikapcsolt állás, [22](#)
Kontextuális gombok, [5](#)
Kormánykeréken lévő kapcsolók és panelek, [9](#)
Környezetvédelem, [111](#)

L

Levegőminőség, [115](#)

M

Menü: kezdőlap, [24](#)
Mobil telefonkönyv, [70](#)
Multimédia eszközök, [5](#)
Multimédia képernyő, [5](#)
Multimédiás rendszer bekapcsolása, [22](#)
Multimédiás rendszer konfigurálása, [122](#)
Multi-Sense, [101](#)
Multi-view kamera, [99](#)
Működési rendellenességek, [136, 139, 140, 141](#)
Műszeregység kijelzője, [34](#)
My Renault, [85](#)

N

Navigáció: navigáció előzményei, [39](#)

Navigáció: navigációs beállítások, [47](#)
Navigáció: térkép, [34](#)
Navigáció: úti cél megadása, [39](#)
Navigációs rendszer, [34](#)
Négykerék-hajtás (4WD), [104](#)

P

Parkolássegítő rendszer, [95](#)

R

Rádió: állomás előhangolása, [53](#)
Rádió: rádióállomások automatikus memorizálása, [53](#)
Rádióállomás kiválasztása: rádió hallgatása, [53](#)
Rendszer: frissítés, [133](#)
Reno, [31](#)

S

Segélyhívás, [121](#)
smartphone ismétlés, [26, 79](#)
SMS, [74](#)
SMS: fogadás SMS, [74](#)
SMS: olvasás SMS, [74](#)
Szám megadása a billentyűzet segítségével, [72](#)
Szám tárcsázása, [68, 72](#)
Személyes adatok: mentés, [12, 63, 70](#)
Személyes beállítások, [24, 122](#)

BETŰRENDES TÁRGYMUTATÓ

T

Telefon beállításai: telefon csengőhangja, [72](#), [76](#)

Telefon csatlakoztatása, [64](#)

Telefon leválasztása, [64](#)

Telefon párosítása, [63](#)

Telefon párosításának megszüntetése, [63](#)

Térkép: beállítások, [34](#)

Térkép: megjelenítés, [34](#)

Térkép: térképekikonok, [34](#)

Testreszabási beállítások: multi-sense, [101](#)

Tolatókamera, [98](#)

Tolatókamera aktiválása: segédvonalak, [98](#)

Tolatókamera-beállítások: képbeállítások, [98](#)

U

Ülések: első masszázsuülés, [107](#)

Ülések: első ülések beállítása, [107](#)

V

Vezeték nélküli töltő: indukciós töltés, [77](#), [77](#), [78](#)

Vezetést segítő eszközök, [89](#)

W

Wifi, [79](#), [127](#)

Z

Zene, [58](#)



RENAULT S.A.S. SOCIÉTÉ PAR ACTIONS SIMPLIFIÉE / 122-122 BIS, AVENUE DU GENERAL LECLERC 92100 BOULOGNE-BILLANCOURT R.C.S. NANTERRE 780 129 987 — SIRET 780 129 987 03591 / renaultgroup.com

NW 1415-7 – 77 11 416 754 – 07/2024 – Edition hongroise



7711416754

